

POPPER PÉTER

TŰNŐDÉSEK NAPRÓL NAPRA

Saxum

ISBN 978-963-248-157-9

Kiadja a Saxum Kiadó Kft.
Felelős vezető: Jenei Tamás
Szerkesztő: Zolnay-Laczkó Katalin
Műszaki vezetés: FeZo Bt
Tördelés: Pintér László

Tartalom

Bevezetés	7
Január	9
Február	41
Március	71
Április	103
Május	135
Június	167
Július	199
Augusztus	231
Szeptember	263
Október	295
November	327
December	359

Előszó

Popper Péter 1933–2010.

Barátai, tisztelői, előadásainak hallgatói, könyveinek olvasói nehezen fogadják el halálát. – Köteünk a Saxum Kiadónál az utóbbi tizenöt évben megjelent könyveinek gondolataiból, életvezetési tanácsaiból válogat.

Harminc évig volt egyetemi tanár, illetve az orvospszichológiai tanszék vezetője a SOTE-n. Rajongott az utazásért, élt a Szovjetunióban, éveket töltött Indiában. Különféle jógaashramokat látogatott. Nyolc hónapig élt egy buddhista kolostorban, Bangalore-ban. Járt Oroszországban, Angliában, Svédországban, Amerikában, Ausztráliában, Kubában. Négy évig tanított Izraelben a Bar-Ilan Egyetemen.

A világra való egyre nagyobb rálátásnak is köszönhetően kezdték érdekelni a külféle – személyes, illetve művészi – hatások, melyek mechanizmusát a bölcsészkaron tanította. A sok utazás, a különböző kultúrák ismerete nem

múlt el nyomtalanul. Az összehasonlító valláspszichológia lett fő kutatási területe. Tanított a Buddhista Főiskolán, az ELTE-n, a Színművészeti Főiskolán, a Zsidó Egyetemen és a Bálint György Újságíró Akadémián.

Sikeres lélekgyógyító. Hatalmas ismeretanyaggal, nagyszerű előadói képességekkel megáldott tanár. Olvasó emberek százezreit rabul ejtő közíró. Zavarba ejtően őszinte, humorral bíró homo ludens.

Gyűjteményünkől a világjáró, szemlélődő, kételkedő, elmélyültségében is könnyed ember hangját hallhatjuk.

Válogatásunk tisztelgés bölcs és feledhetetlen szerzőnk, Popper Péter előtt.

A Kiadó

Január

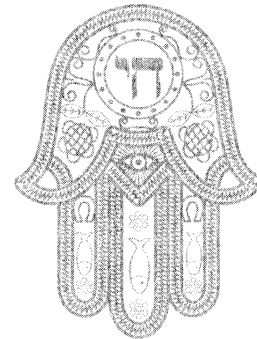

Január 1

Egész életünk egymás mellé sorakozó napok láncolatából áll. Ha rosszak a mindennapok, végül rossz lesz az egész élet. A tartalmas, jó élet egyik legfontosabb titka, hogy nem szabad maradékokat hagyni. Minden napot, minden élethelyzetet, minden életkori szakaszt a maga teljességében, maradékok nélkül kell végigélni.

Január 2

Nincsenek átmeneti korszakok, minden napunk az életünk legvalódibb része: ez az életünk.

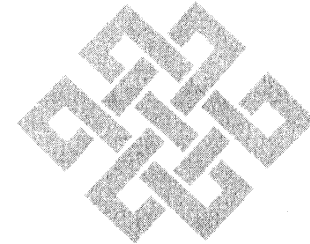

Január 3

Ne vádaskodjunk az objektív
körülmények ellen, hanem vállaljuk
el, hogy saját életformánkért
mi vagyunk a felelősek.



Január 4

Az élet nem arra való,
hogy mindig jól járjunk.
Az életbe bele kell férnie
kudaroknak, vereségeknek,
újrakezdéseknek is.

Január 5

A dolgoknak legtöbbször nem annyira végzetesek a következményei, mint ahogyan fantáziánk felnagyítja azokat. Az emberek respektálják a bátorságot. Csak gyávaságunk bátorítja fel őket arra, hogy visszaéljenek helyzetünkkel.

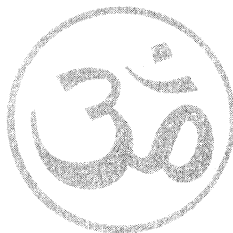

Január 6

Az életben vannak olyan helyzetek, amelyeket csak bizonyos keménységgel, néha kíméletlenséggel lehet elintézni. Sokszor attól való féltünkben, hogy kicsit kemények leszünk, fájdalmat okozunk, elodázzuk a döntést, ezzel súlyosabb helyzetet teremtve, amelyet már csak valóban kegyetlenül lehet megoldani.

Január 7

Ne becsüljük túl annak
valóságértékét, amit a jövőről
elképzünk. A pillanatnyi kínos
helyzetek nem tartanak örökké,
lehet, hogy egy későbbi pozitívum
csíráit hordozzák.

Január 8

Igazi mondanivaló nélkül beszélni,
igazi szomszomság nélkül inni,
és igazi vágy nélkül lefeküdni
valakivel – ez a három alapvető bűn,
amit a mai európai ember
leggyakrabban elkövet.

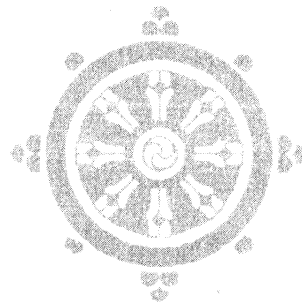

Január 9

Akiben zűrzavar van – zűrzavart
hoz létre környezetében.
Akiben rend van – rendet teremt
maga körül.

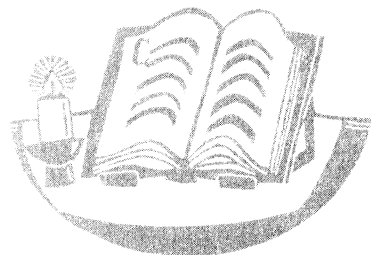

Január 10

A múlt már nincs. A jövő még
nincs. Egyetlen valóság: a jelen.
Régi sérelmeinken rágódunk vagy
visszavágyódunk elmúlt állapotainkba:
az elképzelt jövővel ijesztgetjük
vagy vigasztaljuk magunkat. Eközben
elsiklunk az aktuális valóság, a jelen
felett, nem éljük át kellő mélységben
és intenzitással. Ezért sokat tévedünk
és mulasztunk.

Január 11

Mindenről lemondhatunk,
csak életünk fő gyökereit nem
vághatjuk át. ... nem szabad olyan
kompromisszumokat kötni,
amelyeket nem tudunk elviselni.
Életünk alapjainak sértetlenül
kell maradnia.

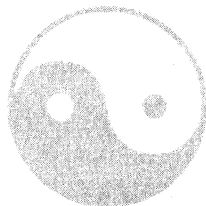

Január 12

Nem lehetek olyan fontos mások
számára, mint önmagamnak.
Saját dolgom súlya nagyobb
bennem, mint a külvilágban.
Az embereket nem foglalkoztatja
annyira a mi problémánk, szegyenünk,
kudarckunk, mint minket. Ugyanígy
örömeink, eredményeink sem.

Január 13

A beszédem akkor lesz egy velem,
ha jóakarattal igazat és fontosat
mondok annak, akit megillet.

Nem kötelességünk, hogy mindig
szórakoztassunk másokat.

Nem fontos, hogy mindig
szerepeljünk és érdekesek legyünk.

Meg kell tanulnunk, hogy kinek
mit érdemes elmondani.

És hallgathatunk is, ha nincs
lényeges mondanivalónk.

Január 14

Néha vakmerően megkérdezzük:
miért is vagyunk a világon? Van, aki
azt feleli: azért, hogy találkozzunk
egymással. Valóban: a legfontosabbak
lehetnek számunkra a kapcsolatok,
az érzelmek, az összetartozás.

De az élet néha tragikus. Életfontosságú
kapcsolataink tönkremehetnek.

Vannak csalódások, félreismerések:
van hűtlenség, betegség, öregedés,
halál. S az ember sokszor végtelen
hosszú láncot vonszol maga után:
a múlt emlékeit. S előfordulhat, hogy
már csak életének romjai között él.

Január 15

A sérelmeket meg kell bocsátani.
Nem szabad magadban őrizni őket.
A megbocsátás... elfelejtést jelent.

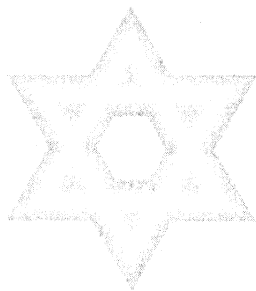

Január 16

...mind a túlburjánzó őszinteség,
mind a túlburjánzó hazudozás
és elhallgatás nem embernek valók,
szétrombolják az intim kapcsolatokat.

Január 17

A lelkünk teljes kitárulkozása még a legbizalmasabb kapcsolatban sem ajánlatos. Mindenkinek joga van ahhoz, hogy személyes titkai legyenek.

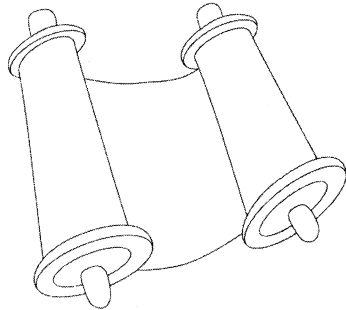

Január 18

Hallgassunk minden olyan dologról, ami egy kapcsolat szempontjából jelentéktelen, s a másiknak csak fájdalmat, megaláztatást vagy féltékenységet okoz. Ne légy gyáva és gyenge, viseld egyedül a terheidet, ne akard a partnered vállára lőcsölni. Ám köteles vagy beavatni a partneredet, ha érzelmileg komoly dologról van szó, például beleszeretted valakibe, vagy más okból el kell hagynod! Nem szabad becsapni senkit, aki fontos vagy egykor fontos volt a másiknak.

Január 19

Ne légy pukkancs! Az ember sok
olyat mond dühében, amit nem
gondol komolyan, mégis nagyon
fájhat, örök nyomot hagyhat.
Ne herdárd el könnyelműen,
indulatból életed értékeit!

Január 20

Bűnt követ el az ember akkor,
ha értelmetlen szenvedést okoz
másoknak, vagy nem csillapít
szenvedést, amikor módja lenne rá.

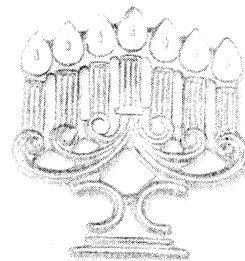

Január 21

Mit mond a Biblia?
Aki egy embert annyira
megszégyenít, hogy az arcába
kergeti a vért, annyi,
mintha megölné.

Január 22

A tisztességes ember
erkölcsi érzékének...
nem felel meg a bosszúállás.



Január 23

Ne utáld a fiatalságot,
mert elmúlt, és ne gyűlöld
az öregséget, mert eljött.

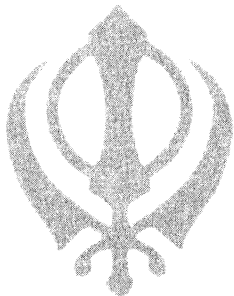

Január 24

Talán a három legnehezebb
emberi feladat: elviselhető
kamasznak, elfogadható betegnek
és kellemes öregembernek lenni.

Január 25

Az ember nem tudja elfogadni az elmúlást! Semmit sem tud kezdeni vele az iszonyodáson kívül. Számára magától értetődő, hogy ami létezik, az örökre létezik. Bármi létező megsemmisülése, eltűnése a világból abszurd, csakis gonosz varázslat következménye lehet. Ez vonatkozik saját létezésére, életére is. A mindig létezés a természetes a számára, a pusztulás természetellenes.

Január 26

A szeretet két ember között azt jelenti, hogy a másik öröme, jó érzései – hogy ne mondjam: boldogsága – fontosabb, mint az enyém. A szeretet lemondást jelent az önző, egocentrikus életvitelről. A szeretet szívesen vállalt áldozatokkal jár utólagos számlabenyújtások, megbánások nélkül. A szeretet – ha már megszűnt is – visszaragyoa a múltból mint az élet legfontosabb ajándéka. Még egyszerűbben: a szeretet annak öröme, hogy a másik a világon van. A szeretet képessége valahogy jobbá teszi az embert, hétköznapi léte fölé emeli, és kizárja, hogy eldurvuljon, elsárcányosodjon, cinikus vagy gúnyos legyen a partnere gondjaival, félelmeivel fájdalommal szemben.

Január 27

A szeretet szolidaritással jár. A szerető ember nem röhögheti ki a partnerét, kerüljön az bármilyen komikus helyzetbe. A szerető ember nem barátkozhat azokkal, akik a partnerével nem hajlandók barátkozni, vagy netán ellenségei. Az egymást szerető embereknek vétőjoguk is van. Ezt ne csináld, nagyon fáj nekem! S a vétőjoggal csak nagyon ritkán, érzelmileg nagyon fontos ügyekben szabad élni, de akkor respektálni kell ezt a vétőjogot.

Január 28

Tulajdonképpen nem baj az időnkénti veszekedés. De arra vigyázni kell, hogy az agresszivitás ne váljon hatalmi igényné. Az ingának mindkét irányban ki kell lengenie: a düh mellett kell lennie mosolynak, közös nevetésnek is. Fontos, hogy ne aludjatok el, ne váljatok szét, ne utazzatok el haragban. Sőt, azt is tudni kell, hogy mi vehető komolyan. Haragjában gyakran olyanokat mond az ember, amit maga sem hisz, utólag csak megbánni tudja. El kell fogadni a megbánásokat. Sőt, egy idő után el kell felejtetni a sérelmeket. Nem szabad kétnaponta újra meg újra bemagolni.

Január 29

...még a Teremtés Könyve is csak a természeti világ, az állatok felett ad hatalmat az embernek. Ember nem uralkodhat ember felett, ez a halhatatlanok kiváltsága.

De hatalma van egyetlen ember – önmaga felett, – amíg élete idejét éli. Önmaga útjaiért, tévútjaiért is felelős.

Január 30

A belső fegyelem megtart, mint testet a csontváz. A külső fegyelem páncél: véd és akadályoz. Az emberi psziché szétesik fegyelem nélkül. Belső fegyelem nélkül a szabadság megbetegít.

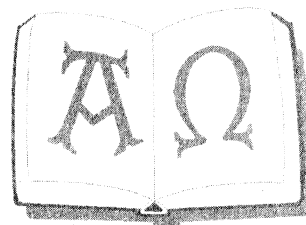

Január 31

Csak az egyértelmű cselekvés hatásos.
A bizonytalan cselekvés bizonytalan
eredményt szül. Vannak alapvető
élethelyzetek, melyekben csak
egyértelműen szabad cselekedni.
Ha már töprengek, vacillálok –
akkor ne cselekedjem.

Február

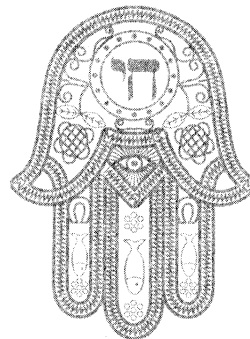

Február 1

Az élethelyzeteim adottak. Ebben determinált vagyok. Rajtam áll azonban, hogyan viselkedem e helyzetekben. Viselkedésünk szabályozása a hatalmunkban van, tőlünk függ. Így fonódik össze életünkben a determináció és a szabadság.

Február 2

Az igény valóságot szül. A dolgok megvalósulásának az a kezdete, ha makacsul rájuk gondolunk. Minden, ami igazán fontos, eljön az életünkbe.

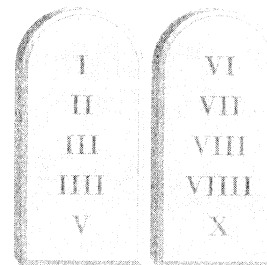

Február 3

A hosszú és jó életet nem évekkel, hanem élményekkel és megismeréssel mérjük. Mernünk kell élni és cselekedni a szívünk szerint: tartalmas és jó életünk lesz, bármeddig tartson is. A gyáva élet mindig rövid.



Február 4

A fontos dolgokat nem lehet „kicsit” csinálni. Az ember nem lehet egy kicsit terhes, egy kicsit vérbajos, egy kicsit halott. ...az életnek az a sajátossága, hogy életveszélyes. A gyáva ebbe belegebed, a bátor erőket kap, amelyek átlendítik a nehéz helyzeteken.

Február 5

Minden út – jó út, ami elvezet
valahova. Amíg úton vagy, nincs
veled semmi baj. A belső halál
akkor kezdődik, amikor véglegesen
letáboroztál a hegyoldalon.

Február 6

A vállalt magány minden valódi
kapcsolat alapja.

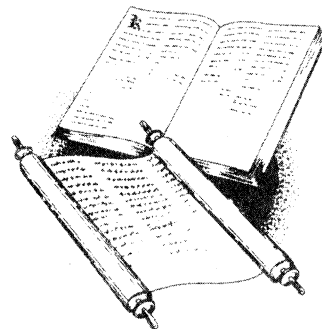

Február 7

Az ember oszthatatlan teljesség.
Csak az egész embert lehet elfogadni
vagy elutasítani. Egy embert szeretünk
vagy utálunk a maga teljességében.

Egyetlen kérdés létezik csak:
úgy, ahogy van, és ha ilyen marad,
kell-e nekem?

Február 8

Minden emberi kapcsolat
az adás és az elfogadás képességén
alapul. Addig él, amíg öröm
adni és elfogadni.

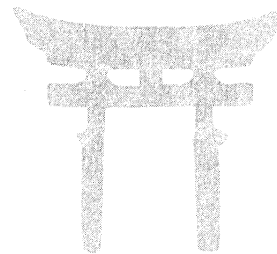

Február 9

Az felnőtt ember, aki el tudja
viselni érzelmeinek sokféleségét
és ellentmondásait.

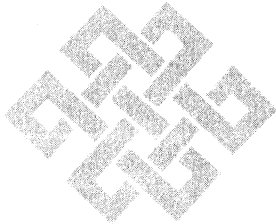

Február 10

Sötétben és hidegben nem lehet
élni. Meg kell őriznünk önmagunk
és kapcsolataink fényét és melegét.
A kapcsolatok fő anyaga a törődés.

Február 11

Egy emberért mindent vállalni kell.
 Egy helyzetért nem. Amíg számunkra
 egy ember fontos – addig mindent
 vállalunk kell érte, és megéri. Ez igazi
 vállalás. Amikor nem az ember a fontos,
 hanem a helyzet megtartása: a lakás,
 a szociális és anyagi biztonság, a látszat,
 a környezet véleménye – akkor már
 megalkuvásról van szó.

Február 12

Együtt kell élni, nem egymásban,
 és nem egymás mellett. A hetedik ajtó
 csukva maradhat. Minden embernek
 joga van ahhoz, hogy lelkében egy
 kis kamrát megtartson önmagának.
 Ez csak az övé. Ennek az ajtaját
 nem kell kinyitni.

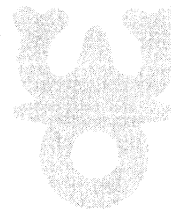

Február 13

Életünk története horgonyok
leengedéséből és felszedéséből áll.

Mindkettőnek eljön az ideje.

A kapcsolat változik, és benne
változunk mi is. Előfordulhat, hogy
az utak szétágaznak. Ha tartósan
úgy érezzük, hogy már nincs dolgunk
egymással, harag és gyűlölet
nélkül is el lehet búcsúzni.

Február 14

Az Én fontossága – emberi
méltóságunk forrása. Önmagad
tisztelete – tiszteletet szül
a másik ember iránt.

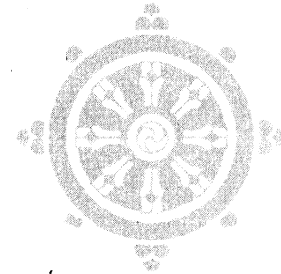

Február 15

Az Én háttérbe szorítása –
a világ szolgálatához vezet.
Saját magunkkal legyünk
szigorúak, másokkal elnézőek.

Február 16

Az ember
nem tulajdon.

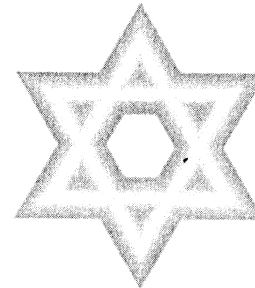

Február 17

Figyelj csak! Ma van az a nap,
amitől tegnap annyira féltél.

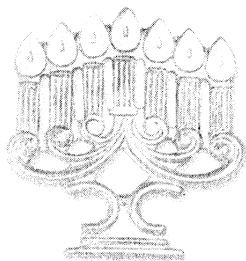

Február 18

Az, ami vagy, már jutalom
és büntetés is azért, ami vagy.
Elsősorban önmagunkért felelünk,
saját lelkiismeretünknek tartozunk
számadással. Magunk ítélünk
magunk felett.

Február 19

Indiában azt is megtanították nekem, hogy a tél nem halott időszak, hiszen ilyenkor telítődnek a növények azokkal az energiatömegekkel, amiből aztán tavasszal kihajtanak, és nyáron kivirágzanak, termést hoznak. Csak éppen ez télen nem látszik, holott a belső energiaháztartás szempontjából nagyon pozitív időszokról beszélünk. A jövőnek szóló erő és energia felhalmozásáról.

Február 20

...az felnőtt ember – aki tudja, hogy védtelen, sem istenre, sem emberre nem számíthat, csak önmagára –, aki tudja, hogy az élet minden fontos helyzetében egyedül van, születésében és halálában is. Aki megértette, hogy csak az egyedüli magány vagy a társas magány között választhat –, aki tudja, hogy bűneit mindhalálíg cipelnie kell, nem rakhatja át senki más vállára –, aki mindezt lázadozás nélkül elfogadja –, s aki mégsem rémül meg, és csak azért is mer játszani a világgal és önmagával.

Február 21

...a kapcsolatteremtés, a társra, életszövetségesre találás alapvetően megnöveli az ember biztonságérzetét, csökkenti az egyedüllétből, a kiszolgáltatottságból fakadó szorongásokat. Az igazi összetartozás valószínűleg az élet legnagyobb értéke. És nyilvánvaló, hogy nemcsak szerelmi összetartozásról van szó, hanem barátságról, vagy a nehezen meghatározható „közöm van ehhez az emberhez” érzéséről is.

Február 22

Adódhatnak az életben olyan helyzetek, amikor az embernek jó egy időre egyedül maradnia, befelé szemlélődni, elszámolni önmagával. Valamiféle belső megtisztulást átélnie.

Ez a lehetőség sohasem adatik meg annak, aki retteg ötpercnyi csendtől, magányosságtól is, aki, ha egyedül van egy szobában, azonnal bekapcsolja a televíziót, rádiót, magnót, mert nem tud háttérhangok, -képek nélkül élni.

Február 23

Mint író sok jogos szemrehányást kaptam azért, hogy gondolatok tömegét vetem fel anélkül, hogy kifejteném őket, és hogy nagyon gyorsan váltom a témákat, és ezzel az olvasót egyfajta szellemi éhezésre ítélem. Ez tudatos alkotási módszer: ibseni szavakkal szólva, én is kérdezni akarok valamit az olvasóimtól, netán a társadalomtól, de semmiképpen nincs szándékomban véleményt sugallni.

Február 24

Az emberi test sajátosan sátáni tönkretévője az alkohol, a drog, minden idegméreg, ami közvetlenül hat a lelkiállapokra, s elsősorban a tudatot homályosítja el.

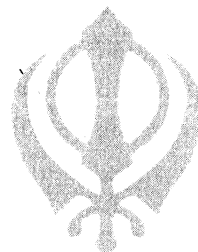

Február 25

A szellem, a „Szigorúság Birodalmának”
 a közelsége mindig fájdalmas,
 az igazság sokszor elviselhetetlenül
 gyötrelmes. A sátán pihenést ígér,
 erőfeszítés nélküli megismerést,
 de mindig hordoz magában valami
 zavarosságot, bizonytalanságot, valamit,
 amivel a tudatos értelem szintjére
 fejlődött lélek nem tud mit kezdeni.

*Február 26*

Szerelemben, bármilyen férfi-női,
 szülő-gyerek kapcsolatban,
 a barátságban, mester és tanítvány
 viszonylatában aligha lehet nagyobb
 bűnt elkövetni annál, mintha valaki
 hatalmat kovácsol a maga számára
 az erotikus hatásból, a világ jobb
 megértéséből, titkok tudásából,
 szépségből, okosságból,
 szuggesztivitásból, illetve a másik
 gyengeségéből, gátlásosságából,
 csökkentértékűségi érzéséből,
 alázatából, rajongásából,
 biztonságkereséséből.

Február 27

Az együttélés során az egyik fél mindig kiszolgáltatottabbá lesz, mint a másik. Az, aki jobban szeret, az, akinek fontosabb a család összetartása, az, akinek rosszabb a szociális beágyazódása. Mindezzel akár durván, akár mosolyogva vissza lehet élni. A visszaélés a partner rákényszerítése számára elviselhetetlen kompromisszumokra.

Február 28

A sátán különösen nagyot kaszál, ha egy átalakuló társadalomban szétmállik minden szociális háló, s a pénz jelenti egyedül a szociális biztonságot. Pénz kell az európai szintű orvosi ellátás megszerzéséhez, pénzen múlik, hogy a gyerek társadalmilag hasznosítható tudáshoz jut-e, vagy be kell érnie a semmire sem jó tölteléktudással. Ha szociális kisiklás áldozata, kizárólag pénzen múlik, hogy vajon újra talpra tud-e állni, mert nincs kéz, amelyik zuhanását megállítsa. Mindennek a következménye az emberek szélsőséges anyagiassága.

Március

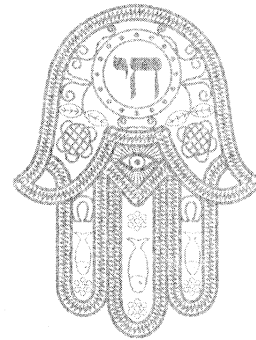

Március 1

Csak akkor meríthetünk
bátorságot ahhoz, hogy őszintén
szembenézzünk önmagunkkal,
ha el tudjuk fogadni magunkat.

Összes fájó, kedvezőtlen,
nemegyszer undorító
tulajdonságunkkal együtt.

Március 2

Önmagunk vállalása híján
még a szembenézéssel sem
juthatunk el, inkább becsapjuk
magunkat. És az ember olyan
könnyen hazudik önmagának,
nem kell félnie a leleplezéstől.

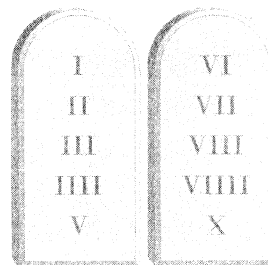

Március 3

...a megismerési vágy évezredek óta nemcsak a külvilágra, hanem az ember belső világára is irányul.

Ki vagyok én? ...ugyanennyire fontos hajtóerő az ember lázadó elégedetlensége önmagával szemben, fejlődési igénye, netán boldogtalansága. Vágya az önmagával és a világgal való harmóniára.

Március 4

Ápolnunk és fejlesztenünk kell magunkban a teljes embert, aki az érzelmeknek minél szélesebb skáláját éli meg: van dühe, ujjongása, szomorúsága és extázisa.

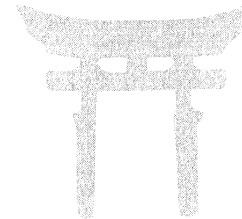

Március 5

Belső állapotainkat akarva-akaratlanul mindig átvisszük a külvilágra, önmagunkhoz való viszonyunk meghatározza másokhoz való kapcsolatunkat is. Aki önmagával túlságosan szigorú, kegyetlen – másokhoz is az lesz. Aki önmagának sokat hazudik – hazudik környezetének is. Aki megérti önmagát – másokat is meg fog érteni.

Március 6

Az önmegismerés és ezen keresztül mások megismerésének legnagyobb akadály a félelem és a hiúság. Nem akarjuk látni és tudomásul venni, hogy mi minden van „lelki zsákunkban”.

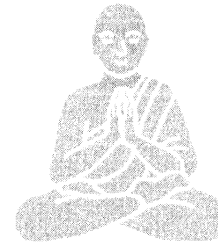

Március 7

Mai életformánk egyik legnagyobb negatívuma a túlhajszoltság. Legtöbbünk életritmusát az jellemzi, hogy sokkal több tennivaló, ügyintézés, munkafeladat zsúfolódik össze egyetlen napunkba, mint amit nyugodtan, odafigyelve, derűsen elvégezhetünk. A maradékokkal terhelt esti kimerültség és nyugtalanság már előrevetíti hatását a következő napra.

Március 8

A tükörbe néztem, és váratlanul egy vézna öregember nézett rám. De a szemében mégis valami ragyogás csillámlott. Mi ragyogott? Elhiszed? A hitetlenség biztonsága. Elhagytam az Istent, vagy az Isten hagyott el engem. Amikor megpróbáltam túlnézni a halálon, a szent és örök üresség ragyogását láttam, ami bennem él, és amiben benne élek.

Március 9

Lassan minden üzletté válik?
 Vagy sokan csak érdekessé akarják
 tenni magukat? Talán némi tudatos
 csalafintaság, megjátszás, simlizés
 sem kizárt? Honnét került elő
 ez a sok beavatott, látó, jós,
 misztikus gyógyító, keleti mágus?
 Kik hirdetik síppal, dobbal, nádi
 hegedűvel a szigorúan zárt ezotéria
 állítólagos tanait, nem kis összegű
 belépőjegyekért vagy tandíjért?

Március 10

„Ducunt volentem fata, nolentem
 trahunt” – mondta Seneca római
 sztoikus filozófus, Néro császár
 nevelője. Vagyis: „Vezetik a végzetek
 az akarót, a nem akarót vonszolják.”
 Aki hagyja magát vezetni a végzet
 által, és aki nem hagyja, mindketten
 ugyanarra a sorsra jutnak, csak
 a vonszoló jó l összetöri
 magát útközben.

Március 11

Egy ember külső lehetőségei a cselekvés szempontjából gyakorlatilag végtelenül sokfélék. Csakhogy a belső lehetőségei... Erre figyelmeztetem mindig a lelki gyógyítókat: kizárólag a kliens belső lehetőségeire figyeljete! ... Szabad-e konfrontálni őket az idők során elmulasztott lehetőségekkel, elrontott élethelyzetekkel? Hiszen már nincs módjuk korigálni. S akkor éppen a pszichoterápia teheti őket depresszióssá.

Március 12

A fiatalság megőrzése kizárólag lelki eszközökkel történik, amelyekkel meggátoljuk a lélek öregedését. Legfontosabb a megszabadulás a negatív érzésektől, indulatoktól és gondolatoktól. Hinni kell a boldogságban, a barátságban, a szerelemben, a gondviselésben, a jóban, a morális rendben és a jó birtoklásában...

Március 13

A vallás egyre inkább külsőséges tradícióvá válik hit és mélyebb megértés nélkül, szinte divat, aminek betartása sok államban nélkülözhetetlen a társadalmi érvényesüléshez.

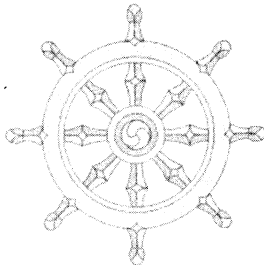

Március 14

Szent István, sőt az Árpád-házi királyok idején az emberek többsége – mentalitásában, erkölcsében – még nem volt keresztény, csak megkeresztelt pogány.

Március 15

Dicsérjük Szókratészt,
hogy szépen halt meg?
Mennyivel inkább kellene
dicsérnünk azt a kultúrát,
amelyik engedte,
hogy szépen haljon meg.



Március 16

Azért hagytam abba – néha úgy érzem,
százhusz éve már – a hipnózist,
mert mit csináljak egy hipnózisban
előbukkanó titokkal? Mondjuk, mély
hipnózisban előbukkannak
homoerotikus vágyak egy emberből,
amiről az illető nem tud, akkor
fölébresztem... mit mondok neki?
Magában, drága uram, elfojtott
homoszexualitás van – és ha
fölakasztja magát?

Március 17

Ha megkérdezik tőlem,
 hogy Petőfi-Petrovics mitől volt
 magyar, nem tudok rá válaszolni.
 Magyar volt, és kész. De hát én
 is ugyanezt érzem önmagammal
 kapcsolatban: magyar vagyok,
 és kész! A különbség valóban csak
 az, hogy Petőfit nem bántották
 meg a magyarságában, engem
 viszont rengetegszer.

Március 18

Egy pszichológiai leletbe
 nem írhatom bele, hogy az illető
 jó ember vagy rossz ember.
 Kiröhögnének. Pedig az emberi
 minőségnél nincs fontosabb.



Március 19

Arra a meggyőződésre jutottam,
 hogy sokáig, évekig el tudnék
 lenni egy buddhista kolostorban,
 egy feltétellel: ha biztos lehetek
 benne, hogy hazajöhetek Pestre,
 és elmesélhetem a barátaimnak,
 hogy milyen az élet egy buddhista
 kolostorban.

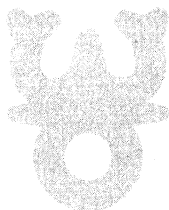

Március 20

Volt régen egy vicc: két pszichológus
 sétál. Az egyik elesik, jól összetöri
 magát, de azért feláll. A másik
 megkérdezi: – Akarsz róla beszélni?
 A viccet most így hallottam vissza:
 két pszichológus sétál. Az egyik
 azt kérdezi a másiktól: – Akarsz
 rólam beszélni? Itt tartunk.

Március 21

Én abban nőttem fel,
hogy a rendes emberek
mind baloldaliak.

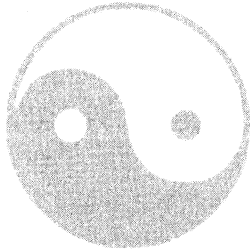

Március 22

Teller Edének próbáltam
megmagyarázni egyszer, mi
a különbség Kádár és Ceausescu
között. Teller egy darabig hallgatott,
aztán azt mondta: – Nézze, ez a maga
szemében különbség. Ötezer
kilométeres távolságból az egyik
is kommunista vezér, meg a másik is.

Március 23

Egész életemben azt tapasztaltam,
 hogy a politika bejön
 a fürdőszobámba is. Azaz nem
 hagy békén. Angliában vagy
 Svédországban nem foglalkoztam
 volna politikával: mit érdekel engem?
 Itt azonban egzisztenciák is függnék
 tőle. Azaz a hatalmat nem tudom
 negligálni, muszáj politizálni.

Március 24

Én egy nagy ideológiagyártó
 vagyok: nem szabad hatalomra
 kerülni. A hatalomban minden belső
 szellemi tartalom tönkremegy.

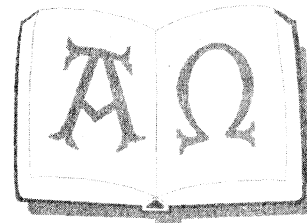

Március 25

Az ember életében vagy a fantáziájában mindig van egy végső soron. Végső soron mindig az derült ki, hogy egyrészt zsidó vagyok, másrészt az egyetlen biztonságot a baloldal jelenti. És most is így érzem: ösztönösen, érzelmileg, a szorongásaim szintjén számomra ez a relatíve legbiztosabb közeg. Erről tételezem fel a legkevésbé, hogy agresszíven el akar banni velem.

Március 26

Egy rosszul vezetett pszichoterápián vagy egy rosszul vezetett pszichoanalízisben, amikor ... az emlékezésen kívül más nem történik, akkor egy önmagáról keveset tudó fóbiásból lesz egy önmagáról sokat tudó fóbiás. És az önmagából keveset tudó szorongóból lesz egy önmagáról sokat tudó szorongó.

Március 27

Nem verejtékeztem eleget.
Lehet. De én vagy könnyedén
tudok valamit csinálni, vagy
nem csinálom. Nem szeretem
a verejtékszagot.

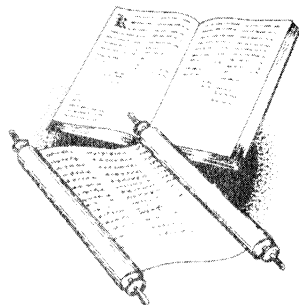
*Március 28*

A világban csak egy évben, milliónál
több könyv jelenik meg. A többségüket
nem érdemes elolvasni. Mégis van
művelt ember. De ehhez jól kell
olvasni: azt kell elolvasni, ami
fontos és jó. Az értéktelenbe bele
kell lapozni, és félre kell tenni.
Én erre képes vagyok, és a mai
napig bízom az ítéletemben.

Március 29

Az embert intellektuálisan
és érzelmileg két adottság védi meg,
és teszi teljesen érinthetlenné:

1. A zseniális ravaszság
2. A megszállott ostobaság.



Március 30

Nekem mindig azt mondják
a hallgatók, miért nem értem meg,
nekik az az érdekük, hogy a legkisebb
erőfeszítésekkel jussanak át
a vizsgákon. Én megértem, nyuszika,
mondom, de nem abba fogok
én belehalni, amikor a beteged
leszek, hogy te túl kis erőfeszítéssel
mentél át belgyógyászatból?

Március 31

Heltai Jenő úgy mondta,
hogy az életben éppen az
a szép, hogy mindenki
a saját ízlése szerint rontja el.

Április

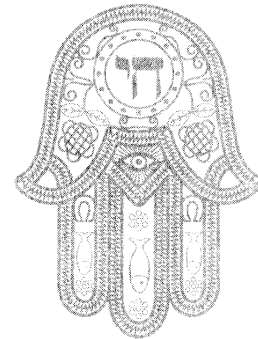

Április 1

A probléma lényege az, hogy míg a technológia egyre rohamosabb, már-már szédítő iramú fejlődését éljük meg, addig az emberi intelligencia nem mutat hasonló fejlődést.

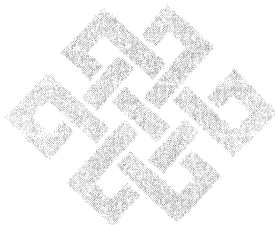
*Április 2*

Amikor egy kiadó úgy hirdeti egy könyvet, hogy Igaz történetek, azt én biztosan nem veszem meg, mert engem az igaz történetek – mint regény – nem érdekelnek. Engem az író fantáziája jobban érdekel, az igaz történeteket én az újságból akarom elolvasni, és nem egy szépirodalmi alkotásból.

Április 3

Úgy látszik, hogy az ember vágyik
a szabadságra, de nem bírja elviselni.
S ha így van, akkor egy évezredek
alatt kimunkált emberfölötti
hatalom, az Isten létezése
a világ legzseniálisabb találmánya.



Április 4

Csoda-e, ha az emberek a demokrácia
áttekinthetetlen rendetlenségéből
és lezüllesztéséből időnként vissza-vissza-
vágynak egy kis – egyértelműségében
üdítő, sorsukat irányító – diktatúrába,
amelynek vezérért isteníteni lehet,
lázadni is lehet ellene, szobrárt
felállítani és döntögetni, és ezt
nem konzervativizmusnak nevezik,
hanem forradalomnak...

Április 5

Továbbra sem tudom,
hogy üres-e az ég felettünk,
vagy isteni-szellemi lények
letekintenek-e ránk, ezért igyekszem
megőrizni elfogulatlanságomat
és szabadságomat mindenféle
előítélettel.

Április 6

Az ember biztonságra és bizonyosságra
vágyik. Egy napon rájön, hogy úgysem
kapja meg. S ha ki tudja kerülni
a cinizmus, a fanatizmus és a közöny
csapdáit, akkor ugyan nagyon
magányos lesz, de nagyon erős.

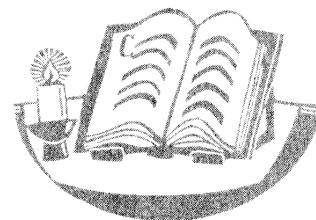

Április 7

Hát miféle keresztény világ lett mára, amit multimilliárdosok uralnak? Egyáltalán, lehet-e egy sokszoros milliárdos Jézus követője?

Miféle méltatlan és elvtelen kompromisszum született itt az egyház és a világ pénzügyi hatalmai között Jézus nevében?

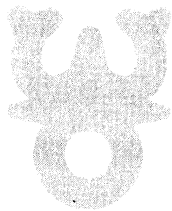

Április 8

Távol-keleti misztikusok azt állítják, hogy a görög-római korban az ember olyan mélyre süllyedt az anyag fogságába, hogy elakadtak az újraegyesülési folyamatok, megállt az emberiség fejlődése. S ebből a rabságból Jézus vére szabadította ki, mikor elvegyült a Föld anyagával. Nem kell elhinni ezt a mítoszt, de nem árt tudni róla.

Április 9

Vajon a Föld nevű bolygó
történelme nem azt bizonyítja,
hogy a kozmosz elmeagyintézete?
Hogy más égitestek lakói közül
ide inkarnálódnak a lököttek?



Április 10

A szellemi, a tudományos
igazságot, a művészi értéket nem
szótöbbséggel döntenek el. Volt idő,
mikor egyes-egyedül Kopernikusz
tudta az igazságot a Földön,
a hivatalos tudomány leszavazta,
későbbi hívei alá máglyát is gyújtott
– de igaza mégis Kopernikusznak volt.

Április 11

Nyitott-e hát a mi kultúránk a csodára,
vagy elzárkózik előle? Nekem úgy tűnik,
hogy zárt minden csodával szemben,
amihez hit kell, és nyitott azok felé,
amelyekhez a hiszékenység is elég.

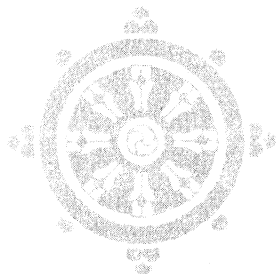

Április 12

Festegeti az ember a szerelmeit,
például, hogy milyen nagyszerűek,
aztán mégis adysan végződik a dolog,
és azt kérdezi: én téged szerettelek?
Frászt, saját díszemet raktam rád,
és beleszerettem a saját díszembe,
mondja, ezeket visszavettem tőled,
és már régen nem vagy, mert már
régen észre sem veszlek.

Április 13

A Sátán fizetőeszköze nem a pénz.
 Idővel kell neki fizetned az életedből,
 nagyon sok idővel, lélekkel kell
 fizetned a lelkedből, gondolatokkal
 és álmokkal kell fizetned
 a szellemedből, míg kifogysz
 az évekből, és ott állsz megcsönkített
 lélekkel, eltorzult szellemmel
 a Semmibe vezető kapu előtt.

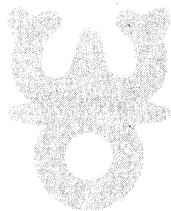

Április 14

Valaki elmesélte, hogy misztikus
 állapotban távgyógyítást művel:
 van Floridában egy fiatalember,
 akinek az egyik lába négy centivel
 rövidebb, mint a másik, és ő ezt
 a fiatalembert gyógyítja Budapestről,
 ihletett állapotában sugarakat küld
 neki. És a fiúnak már két centit
 nőtt a lába. Mire megkérdeszem,
 hogy melyik. Mert ha a hosszabbik...

Április 15

Amit a nagy egyházak csinálnak,
 az néha egészen kétségbeejtő.
 Csak elnézem, hogy milyen sok jó
 és szép dolgot hirdetnek, tanítanak:
 szeretetet, toleranciát. A hinduknak
 volt vagy hatezer évük rá, hogy
 az emberiséget megjavítsák.
 A zsidóknak is volt rá négy-ötezer
 évük, a buddhizmusnak két
 és félezer, a kereszténységnek
 kétezer – mi az eredmény? Valami
 nem stimmel! Nagyon sok időt kaptak
 a sorstól, és valahol elvétik a lépést.

Április 16

Nekem sokkal megnyugtatóbb
 volna, ha egy napon, amikor majd
 eljő a felfordulás perce – és ez nem
 rossz perc, én voltam a klinikai halál
 állapotában, ha az érvényes, amit ott
 átéltem, akkor nincs baj –, nehogy már
 valami angyal odaüljön mellém, és azt
 mondja: Ébredj, nyuszi! Meg vagy ugyan
 halva, de nincs vége. – Nem! Tessék
 engem békén hagyni!

Április 17

Krisztusnál nagyobb szeretetre tanító nem kell. Tessék végiggondolni, hogy kétezer évvel ezelőtt kialakult egy szeretetvallás, ami az embereket szeretetre, toleranciára, elfogadásra tanította. Mi lett belőle? Milyen világ bontakozott ki?

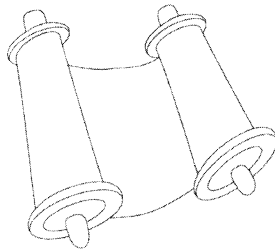

Április 18

Az életben kétféle probléma van. Vannak az élet alapkérdései és a végső kérdések. Úgy gondolom, a pszichoterapeuta alapkérdésekkel foglalkozik. Az a dolga, hogy elérje, egy ember intellektuálisan, érzelmileg, szociálisan, szexuálisan a saját lehetőségeihez képest jól működjön. A végső kérdésekkel való foglalatosság viszont – bűn, büntudat, vezeklés, megtisztulás, üdvösség, kárhózat – papi funkció.

Aprilis 19.

Vannak az emberben furcsa,
sőt megrendítő hamisságok. Kevés
eper van az asztalon, és én szeretném
mind fölfalni. Mégis odaadom
a partneremnek vagy a fiának,
hogy egye meg, miközben a nyálam
csorog érte. Nem szeretetből, de más
motívumok hatására megteszem.

Igazi szeretet egy ilyen gesztus
akkor lenne, ha jó szívvel odaadnám.
Bonyolult állat az ember.

Aprilis 20

Szánom-bánom, de én gyakran
elhallgatáspárti vagyok. Volt már szó
ilyenekről, hogy ne hallgassunk el
semmit, mert saját magunkat tesszük
tönkre, megmérgezzük magunkat
a hallgatásunkkal, a magunkba fojtott
indulatokkal. És a kimondott szavak,
a kiélt indulatok nem ölnek néha?

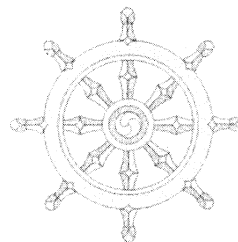

Április 21

Az embernek joga van az intimitáshoz, joga van a titkokhoz, és joga van ahhoz, hogy ne mutassa meg százszázalékosan magát. Megtarthat valamit. Nem kell mindent a másik ölébe rakni azonnal.

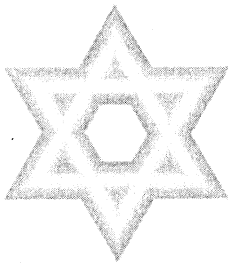

Április 22

Miért jobb optimistának lenni, mint pesszimistának? Gyermekkoromban, hittanon a pap egy történetet mesélt ennek megvilágítására. Eszerint a Föld körül két angyal repül, egy fehér és egy fekete, akik figyelik mit gondolnak, mit mondanak az emberek, rosszat vagy jót várnak a jövőtől. Ha jót várnak – vagyis optimisták –, a fehér angyal azt mondja, úgy legyen, a fekete angyal pedig köteles rámondani, hogy ámen. Aki viszont rosszat vár, keserű, pesszimista, arra a fekete angyal mondja az úgy legyen, a fehér pedig az áment. S az ámen után minden úgy lesz.

Április 23

Magyarország egy sikergyilkos ország. Fel kellene tenni egyszer azt a kérdést, hogy egy tudósnak miért érdemes elmennie Magyarországról. Mi akadályozza meg őt itthon abban, hogy Nobel-díjas tudós legyen belőle? És erre nem az a válasz, hogy nincs pénz. Hülyeség! Ennek szellemi, társadalmi okai vannak. Karriergátlás okai. Hogy ugyanis itt a sikert meggyilkolják.

Április 24

Nincs általános szabály. Tehát elhallgatni vagy nem elhallgatni? Van, amikor az embernek morális kötelessége nem elmondani valamit, vagyis hallgatni, és van, amikor morális kötelessége vallomást tenni, és elmondani a legfájóbb dolgot is. Ez nincs általános törvények szerint sehol sem szabályozva.

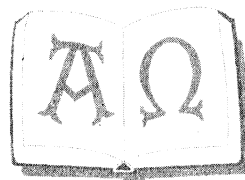

Április 25

Meggyőződésem, hogy minden félelmi reakcióban és pánikban is kulcsszerepet játszik a képzelet. Erre persze nem én jöttem rá, hanem sok ezer évvel ezelőtt egy Epiktétosz nevű filozófus, aki felismerte, hogy nem a dolgok gyötörnek meg minket, hanem a dolgokról alkotott képzeleteink.

Április 26

Itt harmincévenként átírják az életrajzokat és a magyar történelmet. És senki semmiért nem vállal felelősséget. Itt mindent a tatárok, a törökök, a németek és az oroszok csináltak, tehát mi se közösen, se egyénileg nem vagyunk felelősek semmiért.

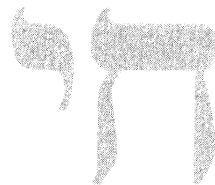

Április 27

Minél mélyebbre hatolok egy lélekelemzésben, pszichoanalízisben, annál inkább távolodom az egyéntől, és annál inkább közeledem ahhoz, amit Jung kollektív tudattalannak nevez, ami ugyanaz őbenne, énbennem, mindenkiben. Tehát a közöshöz, az általános emberihez fogok közeledni, nem az individuálisához.

Április 28

Szerintem komoly kiterjedt kulturális válságról van szó. Ezt jelzi például a Távol-Kelet filozófiái, vallásai iránti lelkesedés vagy hamis lelkesedés. Abban reménykednek ugyanis, hogy azok képesek megoldani a problémákat. Nem, nem képesek. Ez ugyanis olyan, mintha egy indiai azt gondolná, hogy Európa a szeretet birodalma, mert ezt olvasta az evangéliumokban.

Április 29

Én legszívesebben azt a kérdést tenném fel, hogyan jutott el oda Magyarország, hogy szélsőjobboldali, antiszemita, fasiszta jelszavakkal ma nem kockázatos dolog kimenni az utcára. Baloldali jelszavakkal viszont az! Mi történt itt? Ez nagyon fontos társadalmi kérdés, hogy miért nincs rizikója ennek a beszédnek.

Április 30

Az emberiség fejlődésében az az érdekes ellentmondás van, hogy intellektuálisan, racionálisan, technológiailag iszonyú nagy utat jártunk be, de ki merné azt mondani, hogy egy mai ember erkölcsösebb vagy az érzelmei differenciáltabbak, mint a görögöké volt.

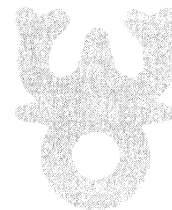

Május

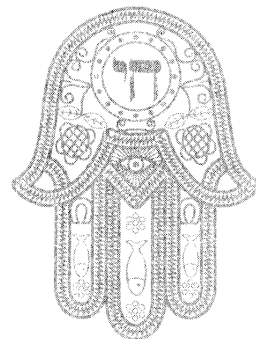

Május 1

„Kezdetben” és „Átok”, „Jézus” és „Ámen”. E négy szó között kerül mindaz, amit Bibliának nevezünk, amiből a mi kultúránk kisarjadt, és amiről – hittel vagy tagadással – tudni kell mindenkinek, aki európai embernek nevezi magát.

Május 2

Kisgyerekkoromban rám zuhant az istenség közönye a szenvedés iránt. Csoda-e, ha egész életemben nem tudtam többé biztonságban érezni magam ezen a Földön?

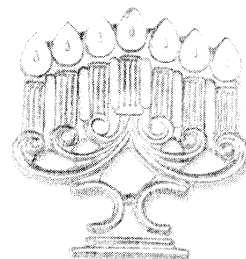

Május 3

A halhatatlanság nem embernek való, csak az istenek viselik el őket, ők is nehezen. Felelj magadnak őszintén: meginnád a halhatatlanság italát? És ha nem, akkor miért irtózol annyira a haláltól?

Május 4

Nem tarthatod magadat reménytelennek, bármilyen szemétre is bukkannál magadban. Nem mondatsz le magadról.



Május 5

Ritka az az ember,
aki mindenben
őszintén elégedett
saját magával.

Május 6

Amíg valaki nem tud különbékét
kötni a testével, annak a lelki békéje
is reménytelen. S fordítva is így van.



Május 7

Bizonyos emberek rosszul tűrik a hatalmat maguk felett: él bennük egy mániás vágy arra, hogy azt csináljanak, amit akarnak. Ezzel kezdődik az emberiség története is: „Csak a két fa gyümölcséből ne egyetek”, mondta az Isten. Mi a válasz? Csakazértis... Még az Isten hatalmát sem fogadom el, és azért is eszem abból, amiből nem lenne szabad. Az emberek egy része ilyen, de nem mindenki. Van, akinek éppen az ad biztonságot, ha pórázon van, létezik egy hatalom, akitől függ, aki védi, aki gondoskodik róla, és főleg felmenti a gondolkodás alól.

Május 8

...a gyűlölet fellobbanása elsősorban azokat fenyegeti, akik az élet minden helyzetét kizárólag győzelem és vereség, nyereség és veszteség szempontjából élik át és ítélik meg. A vereséget és veszteséget szenvedett ember ... gyűlöli legyőzőjét és vissza akar ütni. A győztes gyűlöli azt, akit legyőzött, mert fél, hogy vissza fog ütni.

Május 9

...a partner szépsége azoknak
a legfontosabb, csak azok választanak
kizárólag a szépség szerint, akik nem
maguknak szeretnék, hanem
a külvilágnak, a környezetüknek.

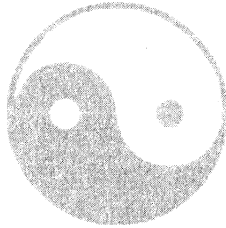

Május 10

Mint egykoron mélyen vallásos
család sarja, mindig rosszul tűrtem,
ha az Isten dolgain gúnyolódott valaki.
Holott Jézussal én is mondhattam
volna: én Istenem, én Istenem, miért
hagytál el minket? De az Isten, akit én
büntetésül megtagadtam, ott fénylett
a gyerekkorban, tehát racionálisan
nem létezett, de érzelmileg
mégis szentség volt a számomra.

Május 11

Elképesztőek voltak ezek a régi bolsevikok. Saját vezérek ártatlanul megkínóztatták, bebörtönözték őket, sokat kivégeztek közülük, de egy pillanatra sem rendült meg a hitük a mozgalomban. Ez nem a birka ostobasága volt. És több volt, mint fanatizmus. Valami gyermeki hűség áradt belőlük, azé a gyermeké, aki sokat szenved gonosz, brutális apja mellett, de hát akkor is ő az imádott apa.

Május 12

Akkoriban lázadoztam az öregek rémuralma ellen. Ma már a fiatalok rémuralmától iszonyodom!

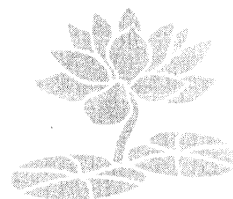

Május 13

Igen bosszantanak az automata telefoninformációk. Tárcsázok egy számot. Valakivel, emberrel akarok beszélni. Erre elkezdődik egy koncert, majd megszólal egy géphang.

Kacsaringós és unalmas szöveggel bemutatkozik, majd utasításokat ad, hogy mikor melyik gombot nyomjam be. Azután bontja a vonalat.

Május 14

A modern társadalomnak nincs meg az „otthonom a váram” életérzése: el lehet lenni család nélkül, szingli módon is, még a gyerekneveléshez sem feltétlenül kell apuka. Megnőtt az egyén társadalmi szabadsága, biztonsága, és lecsökkent a család szociális biztonsági funkciója.



Május 15

Mindennap hallgatni néhány percig
Vivaldit, Bachot, Beethovent, Mozartot
vagy Chopint, netán Jan Garbareket
vagy Ravi Shankart – és akkor nem
kell aggódnod a lelkedért.

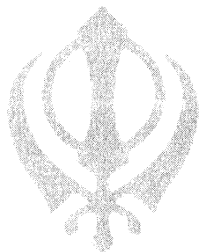

Május 16

Ami megtörtént, azon az Isten sem
tud változtatni, csak a történészek.
Buzgólkodnak is szorgosan, a politikai
megrendelők elvárásait teljesítve.
Ezért tanulmányomban mind
az égieket, mind a történészeket
mellőzni igyekszem.

Május 17

Én azonban nem hiszek azokban a közhelyekben, hogy a szülő vagy az anya hivatalból szereti a gyereket, hiszen elég sokat dolgoztam olyan gyerekekkel, akiknek abból eredt minden bajuk, hogy nem szerették, nem szerették megfelelően, vagy nem szerették eléggé.

Május 18

Az ember kommunikatív lény.
Ott a hazája, ahol legjobban érti a nyelvet, s a legpontosabban tudja kifejezni magát. Ott a hazája, ahol a grammatika logikai világa, a vers, a próza, a táj, a szokások legközelebb állnak hozzá. Ott a hazája, aminek a nyelvén álmodik és számol. Ahol a legjobban orientált az élet dolgainak elintézéséhez. Ahol az ízek igazi ízek.
Ahol a halottai fekszenek.

Május 19

Az antiszemitizmus akkor tűnik el végleg, amikor a történelmi monográfiák, cikkek, tankönyvek nem arról tudósítanak, hogy hány millió zsidó vált füstté a lágerekben – „kik eltemetetlen, távoli erdőkben s idegen legelőkön alusznak” –, hanem hogy hány millió magyar...

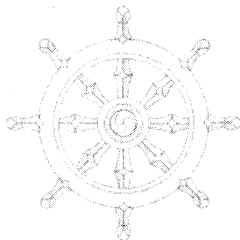

Május 20

Gyönyörű szociális ideáljaink vannak: élünk szabadon, demokráciában, jólétben. S amint megvalósulnak ezek az ideálok, úgy betegszik meg a társadalom. Viharos gyorsasággal növekszik a funkcionális pszichés zavarok száma, a neurózis, a deviációk, az alkohol, a drog, a kriminalitás és az öngyilkosság.

Május 21

Ritkán lehetett találkozni annyi tisztánlátással, amiről Zelk Zoltán tett tanúságot, amikor a börtönből szabadulva kijelentette: „Korunk tragédiája, hogy két történelmileg elavult társadalmi rendszer küzd a világalomért.” S talán tényleg ez volt a korszak legnagyobb tragédiája!

Május 22

Mintha a társadalomban is szétválna a zseniálisan alkotó természettudósok szerény létszámú csoportja és mindenki más, aki csak használja a világot, de egyre kevésbé érti. Ezt nevezem relatív elbutulásnak.

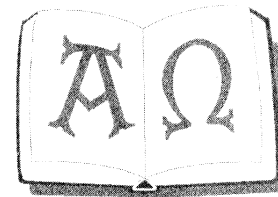

Május 23

Megvalósult Sorel jóslata: a hatalom azé a jól szervezett kisebbségé lesz, amelyik a legkönnyebben érthető és leghízelgőbb mítoszt tudja adni a tömegeknek. Ez a lélektani oka annak, hogy az országban a politikai és egzisztenciális érvényesülés fő módszere mai napig is a simlizés, a mutyizás, a hazudozás és a különféle harsányan hazafias mítoszok hangoztatása.

Május 24

A mítosz mindig jelen van, mindig hat, mindig fel lehet ismerni, s rájönni, hogy tudattalanul milyen mítoszt él újra az ember a saját életében.



Május 25

Ijesztő, hogy miért halnak meg
az emberek fiatalon. Ijesztő, hogy
miért halnak meg váratlanul,
valami betegségben, amikor még
olyan egészségesek. Ijesztő, hogy
egyáltalán miért halnak meg.
Kozmikus botrány!



Május 26

A kritika hallgat körülöttem.
Ötször voltam különböző népszerűségi
listák 5. és 6. helyén az izraeli naplóval,
a Holdidővel, Az Írással és a Pilátus
testamentumával. Később már
az első helyen is. És csend.
Ezt a jóindulat jelének tartom.

Május 27

Agonizálásunk az öntudat kialakulásával kezdődik. Már az is elég baj, hogy észrevesszük magunkat a világban. Akkor a világ egyik felében én vagyok, a másik felében minden és mindenki, aki nem én.

Május 28

Életem során gyakran megkérdezték tőlem, hogy kit tartok a legnagyobb magyar költőnek. Én ezt a kérdést besorolnám a butaság lélektanának példamondatai közé.

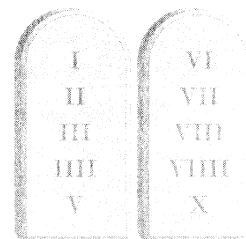

Május 29

A Főorvos pocakja legalább kétszer akkora, mint az enyém. Fogyásra biztat. Közben látom, hogy minden délelőtt emeletmagasságra feltornyozott hagymás zsíros kenyerek érkeznek az osztályra, kizárólag orvosi fogyasztásra. – Te miért nem fogyózol? – kérdem. – Nekem nem kell. Mert én alkoholistá vagyok. Agyvérzésben fogom feldobni a talpamat. – És én? – Az más. Te nem iszol. Infarktuszban fogsz meghalni. Sürgősen fogyjál le!

Május 30

Ezt az orvosi gondolkodást külön meg kell tanulni, különösen egy öregedő embernek, aki egyre több időt tölt kórházban. Egykori apósom ortopéd volt, s az utcán sétálva, ha láttunk egy bizonytalanul araszoló embert, aki a falba kapaszkodott, gyakran megjegyezte: – Őt is én operáltam! – Hiszen sántít! – Igaz. De mennyire másképp, mint a műtét előtt!

Május 31

Persze még valamit el kell mondani, bár nagyon kellemetlen szembenézni vele. Most is a nők a társadalmi átalakulások áldozatai.

Hiába erősödtek meg a nőmozgalmak, szerintem lassan zsákutcába jutnak. Már jórészt nem egyenlő jogokért küzdenek, hanem a férfiakkal való egyformaságért. Súlyt emelnek, birkóznak, védőréteg ide vagy oda, hatalmasakat ütnek egymás mellé mint bokszolók, fociznak, és nemsokára már pankrációban is versenyezni fognak. Ez a törekvés egyrészt reménytelen, másrészt buta. A nők és a férfiak közötti testi és lelki különbségek, az eltérő szellemi, erotikus és szociális szerepek adják meg az együttélés romantikáját, izgalmát, feszültségét. A feminin férfiakkal és a maskulin nőkkel egyszerűen az a baj, hogy egyre érdektelenebbek, elnézést: unalmas szexuális korcsok lesznek.

Június

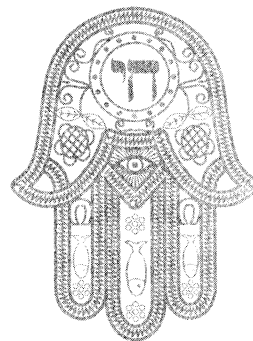

Június 1

Amikor a kórházban gügyögnek veled – „tartsa az ujjacskáját, kap egy szurikát” –, fogadd jó szívvel. A honi egészségügyben a beteget vagy gyermekként, vagy értelmileg elmaradottként kezelik. Értelmezd úgy a stílusukat, hogy kedvesek szeretnének lenni, de nem tudják, hogyan kell.

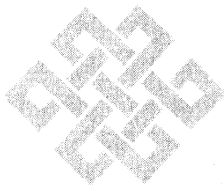

Június 2

Ezeknek a modern fiataloknak az a legnagyobb bajuk: nem hiszik el, hogy tudatukon kívül is él bennük valaki. S ő tartja a kezében mindazt, amit sikeresen lehasítottak magukból, mert túlságosan fájt. Így aztán soha nem tudnak újra egészzé válni. S ahol hiányzik valami, ott kell a lukat őrült és zsúfolt programokkal betömni.

Június 3

Tapasztalnunk kell azt is, hogy mind a diktatúrának, mind a globalizált társadalomnak azonos típusú tömegekre van szüksége. Vagyis jobbra üresfejű, jelszavakkal, reklámszövegekkel, és elavult, ma már üres ideológiákkal irányítható, de érzelmekkel és indulatokkal felheccelhető csoportokra. Tehát nagyrészt buta és műveletlen emberekre, akikből soha nincs hiány, mert a jó minőség intellektuálisan is ritka.

Június 4

Úgy látszik, a szeretetet nem lehet és nem szabad használni semmire sem. A szeretettel, a szeretetben csak élni lehet. Úgy látszik, szeretetet nem csíholhat magából az ember. Úgy látszik, a szeretetet nem lehet megtanulni, méricskélni, sem adni, sem kapni. Ezek vágyfantáziák. A szeretet vagy van, vagy nincs. S ha nincs, a halhatatlan istenek sem tudnak segíteni azokon az esendőkön, akik a lelkükben terjengő üresség elől a szeretetbe menekülnének.

Június 5

Addig reménykedem, hogy ... írás közben megismerem a saját véleményemet, amíg majd egyszer csődöt mond ez a varázslat, és én magamra maradok a mindenre felelni tudó okos embertársaim között...

Június 6

Csökken a hívők, növekszik a hiszékenyek száma, ezen belül igen népszerűvé váltak a „filléres misztikák” és a kudarcot valló keresések, a különböző transzcendens csoportokba tartozás váltogatásai.



Június 7

Az intelligencia a pszichológia egyik legkevésbé tisztázott fogalma.

Egy biztos, az ún. intelligencia-vizsgálatok mindenféle értelmi funkciót mérnek ... de intelligenciát nem!

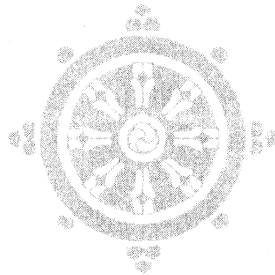

Június 8

Mit cipelsz magaddal éveken,
évtizedeken át, megbántásokat,
sérelmeket, mindenféle fájó érzelmet,
amelyek már rég szétomlottak
a múltban, hatásuk is semmivé
vált, sehol nincsenek, csak a te
lelkedben élnek tovább.

Június 9

A sci-fi írók írták le először
a robotokat. Nem tévedtek sokat.
A misztikusok hirdetik, hogy
a 19. század második fele óta egyre
több olyan ember születik,
akinek nincsen lelke.

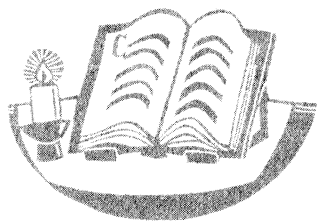

Június 10

Különösen a transzcendenciába
vetett hit alkalmas arra, hogy
az ember számára végül is
elviselhetetlen áldozatokra,
fogadalmakra csábítson, vagyis
ön maga és mások rombolásának
eszközévé váljon.

Június 11

Ne akarj mindenáron jó lenni,
mert egyrészt nem fog sikerülni,
másrészt nem fogják sem
megbocsátani, sem megbecsülni!

Június 12

Hajlok afelé, hogy szárnyak
nélkül nem lehet repülni. Mi pedig
váltig keressük tulajdonképpeni
szárnytollunkat, a lelket.

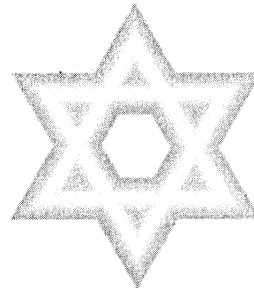

Június 13

A tudomány megtanult Isten létének feltételezése nélkül gondolkozni, s az emberek megtanultak Isten nélkül élni.

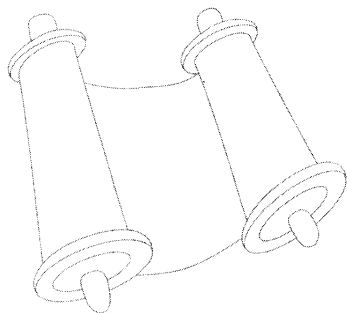

Június 14

A csend talán a legkifejezőbb válasz, amire az istenek és az emberek képesek. De érteni kell, hogy mit fejez ki a csend.

Június 15

Három dolog tud halálos
unalomba kergetni egy embert:
a betegségben átélt kiszolgáltatottság,
egy nő mellett állandósult
érdektelenség és a tudományban
megismert magyarázatok.

Június 16

Az élővilág tagjai közül egyedül
az embernek kell szembenéznie
létezésének időhatáraival –
vagyis eljövendő halálával.

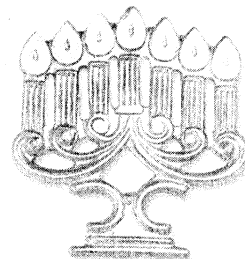

Június 17

Vallási szempontból Isten
életet lehelt az érzéketlen anyagi
testbe, s az életre kelt. Az istenség
egy kis része tehát ott van
mindannyiunkban.

Június 18

Churchill mondta: A politikus
választástól választásig
gondolkodik. Az államférfi
generációtól generációig!

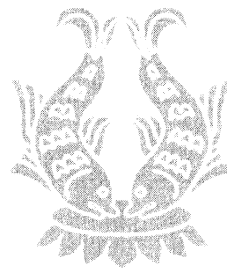

Június 19

Minél nagyobb, minél számosabb
egyénből tevődik össze egy tömeg,
annál inkább háttérbe szorulnak
az erkölcsi megfontolások.

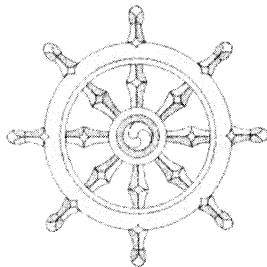

Június 20

...minden korszak minden
társadalombölcselete kidolgozta
a maga elméletét a mehökkent
és elborzasztó események
magyarázatára, sőt a közvélemény
megnyugtatóására: csak átmeneti
jelenségekről van szó, nem kell
aggódnunk miattuk, sem amiatt, hogy
közben belehalunk az életünkbe.

Június 21

Így vagy úgy, de be kell látnunk
lélekkereső kalandunk kudarcát.

A pszichológiát elismerhetjük
létkönnyítő átmenetként, de végső
megoldást nem várhatunk tőle.

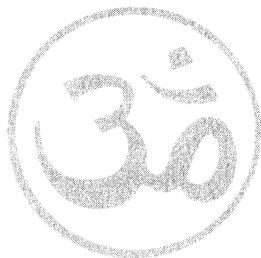

Június 22

Az ember ... életének valószínűleg
csak annyi az értelme és feladata,
hogy némi fényt gyűjtson a létezés
sötéttségében, fényt – akármilyen picit
is – vigyen a kapcsolataiba, s egy kis
melegséget, mert a világűrben
nagyon hideg van.

Június 23

A civilizáció körüli fontoskodással, munkával töltött élet tökéletesen értelmetlen, vagyis abszurd. Azért abszurd, mert a világ nem reagál arra a követelésünkre, hogy értelmes legyen. Ezért legalább erkölcsi kötelességünk öklünket rázni erre a süket világra.

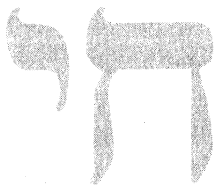
*Június 24*

Vitathatatlanul Boldog Bolygó vagyunk. Elég az éppen elhagyott 20. századra gondolnunk a maga két világháborújával, diktatúráival, terrorjával, lágereivel, gázkamráival, a sok száz millió halottal, akik már a sztratoszférában keringve zengik a boldogok dalát. Így butul meg az emberiség.

Június 25

Amikor te beteg vagy,
a Föld is beteg. Amikor
a Föld beteg, te is beteg leszel.

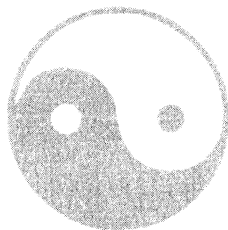

Június 26

A súlyos beteget két szélsőséges
reakció fenyegeti. Az egyik
a gyűlölködés, az agresszivitás
az egészségesekkel szemben, ami
mögött depresszió húzódik meg.
A másik az elgyerekesedés, az állandó
panaszkodás, a környezet
bűntudatban tartása a sorsa miatt.

Június 27

Utoljára talán Szókratész hitte,
hogy az erkölcs, a jó, az erény
tanítható. Úgy vélte, hogy az ember
azért cselekszi a rosszat, mert nem
ismeri a jót. De hát ez nem így van.

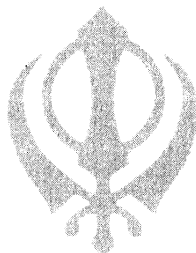

Június 28

Ne csapd be magad. A halálos
szerelem valóperrel végződik.
A pályaválasztás csalódással.
A hit kételkedéssel. A kételkedés
hittel. A karrier bukással. ...
A zsenialitás örülettel.

Június 29

Bátran és szorongás nélkül sodródj
 tehát. Igaz, hogy így kiengeded
 kezedből életed irányítását. De ha
 döntesz, akkor is. Tehát bízd magad
 inkább a sorsra vagy a Halhatatlan
 Istenekre vagy a karmádra – ahogy
 tetszik –, tedd le a saját életed
 előrelátó szervezésének reménytelenül
 cipelt terhét. Ahogy Horatius írja:
 Légy bölcs. Élvezd a mámort.

Június 30

Lássuk be: a világon csak egy
 igazi nagy társadalmi titok létezik,
 és ez a görögöké. A görög
 antikvitásé. Athén szabad polgáraié.
 Ennek a titoknak a fénye máig
 lángol és világít.

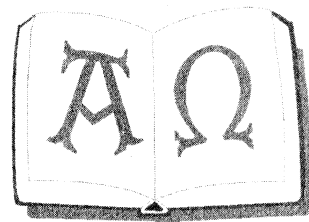

Július

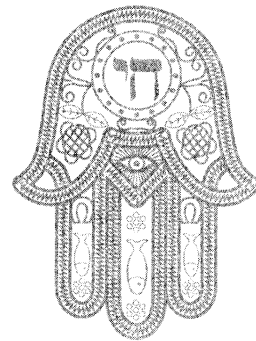

Július 1

Russel szerint az antik görögség ragyogása abból származott, hogy ez volt eddig az egyetlen társadalom, amelyik lehetővé tette polgárai számára, hogy egyidejűleg lehessenek intelligensek és boldogok. Az előttük és utánuk következő társadalmak csak azt a választást kínálták fel, hogy valaki lehet intelligens és depressziós, vagy boldog és hülye.

Július 2

...tudd meg, hogy a szerelem az igazi elfordulás Istentől.
Mert egy másik embert imádsz!

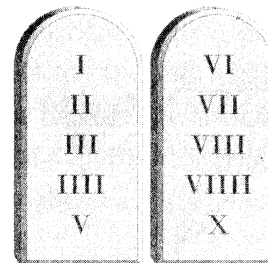

Július 3

A halálért nem haragszom
Istenre, a haldoklásért igen!

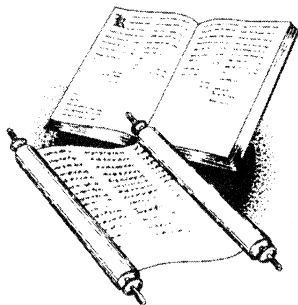

Július 4

A beteg szemében tehát a fájdalom
annak a bizonyítéka, hogy a segítő
orvos csődöt mondott, hamis
megváltónak bizonyult. Csaló,
gazember, megvetésre méltó,
mindenfélét hiába ígérető
paprikajancsi. És ez nem tartozik
a bocsánatos bűnök közé. Még
szélsőségesebb megfogalmazásban
a rossz orvos, aki képtelen
a beteg fájdalmát csillapítani,
az ördög szövetségese.

Július 5

Vallásos forrásokból származik az a megállapítás is, hogy a szenvedés nemesíti az ember lelkét. E téren évezredek tapasztalatokkal, in vivo társadalmi méretű kísérletekkel rendelkezünk. A szenvedés lélek-nemesítő hatása soha sehol nem volt bizonyítható, bár e feltételezést nyilván az a cél vezette, hogy növeljék a fájdalom tűrőképességet. Arra viszont vannak bizonyítékok, hogy a szenvedés gonosz, agresszív indulatok létrehozója lehet. Ennyit a vallásról.

Július 6

Amikor Jézus meghalt, a Szentek Szentjének kárpitja végighasadt. Hatalmas szimbólum és üzenet: az emberi fejlődés olyan szintre jutott, hogy már nincs szükség közvetítőre Isten és ember között.

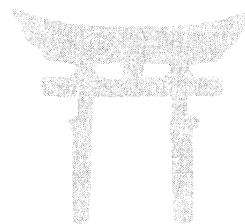

Július 7

Miről lehet felismerni, hogy ki a hiteles mester? Arról, hogy nem akar eltántorítani a saját kultúrádtól, amelybe beleszülettél. Tudja, hogy ha ott nem találsz meg a szellemi utadat, a világ más részein se fogod megtalálni.

Július 8

Vagyok, aki vagyok! Igaz.
És az leszek a számotokra,
akinek látni akartok engem!
Ez is igaz. S ez a két igazság
jelenti Isten örökkévalóságát
és az ember szabadságát.

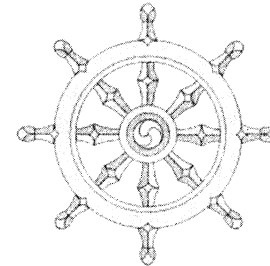

Július 9

Előfordul, hogy neurotikus emberek dühükben valakinek a halálát kívánják, vagy gondolatban egyéb rosszat küldenek feléjük. S azután – amikor a haragjuk már régen lecsillapodott – ha tíz-húsz percet késnek, már attól szoronganak, hogy baleset érte őket, vagy rosszul lettek, vagyis, hogy az ártó kívánság beteljesedett.

Július 10

Úgy gondolom, hogy az embernek – ha érzi a felelősséget – szabad áldást mondania, jót kívánnia. De átkoznia nem szabad. Egyrészt azért, mert semmilyen joga nincs ítélkezni embertársainak a cselekedetei, s még kevésbé a szándékai felett.



Július 11

Már csak az emlékek álomszerű
 messzeségében villog izzó
 lelkesedésünk Ady forradalma,
 Ady férfiassága, Ady keserősége,
 Ady Istene iránt. Lehet-e még közöm
 ahhoz a fiatalsághoz, amelyik nem
 olvassa Adyt, sem Apollinaire-t?

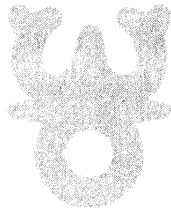
*Július 12*

A vers igazi csoda. A költő általában
 rövid sorokban ír – nem pazarolja
 a papírt –, ügyel a ritmusra, a szótag-
 számra, rímeket talál ki, szimbólumokat,
 költői képeket, hasonlatokat és
 a költészet boszorkánykonyhájának
 egyéb kellékeit alkalmazza – s egyszerre
 csak ott ragyog egy gyémánt, és olyan
 hatást lobbant fel a lélekben, amely
 talán egyedül a zenéhez hasonlítható.

Július 13

Szégyen lenne a halál? Lehet,
de akkor a legnagyobb emberi
szégyen a világon, amit egy gonosz
halhatatlan isten mért rá
bosszúból a bűnbeesésért.

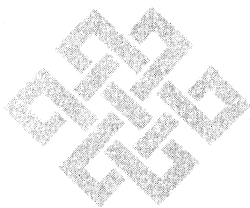

Július 14

Füst Milán esztétikája, a látomás
és indulat a művészetben, leteszi
a garast amellet, hogy jelentős alkotás
csak és kizárólag a lázadás talajából
sarjadhat ki. A kiindulópontja az, hogy
a művész elégedetlen Isten művével.
Elégedetlen a világgal. Ez az indulat.
És nekiáll „kijavítani a teremtést”.
Amilyennek lennie kellene a világnak.
Ez a Látomás.

Július 15

A moderátor – rendkívül csinos nő,
 aki szívesen mutatta profilból
 a kebleit – így szólt a vendégként
 jelenlévő Örkényhez: – Mester,
 mondana nekünk valamit arról
 a titokzatos jelenségről, amit ihletnek
 nevezünk? Önben mi hozza létre
 ezt a csodálatos lelkiállapotot?
 – Az előleg! – felelte nyugodtan
 az író. – Minél nagyobb az előleg,
 annál nagyobb az ihlet.

Július 16

Helyeslem, hogy a pszichológia
 kettéválasztja a különböző félelmeket.
 Ha megyek a dzsungelben, és szembejön
 a tigris, teljesen reálisan félek tőle, hiszen
 széttép és megesz. Ugyanígy joggal félek
 kilépni a hatodik emeleti ablakból is. Ezek
 a félelmek veszélyektől mentenek meg
 minket, tehát élni segítenek. Az irreális
 félelmek ezzel szemben nem könnyítik,
 hanem nehezítik az életet. Ilyen például, ha
 nem merek kimenni a Hősök terére, mert
 tériszonyom van, vagy a klausztrofóbiám
 miatt nem merek beszállni a metróba.
 Holott ezekben az esetekben semmilyen
 veszély nem fenyeget. E félelmek végső
 megjelenése a fóbia, amikor a kétméteres
 ember fél az egértől.

Július 17

A halál testi iszonyatát a középkori ember élte át a legintenzívebben.

Talán a járványok, a háborúk, a pusztulás fizikai borzalmi, amelyek a szeme előtt bontakoztak ki, a kínzókamrák létrehozta egy halál-irodalmat, halál-képzőművészetet, amelyben az ember gyakran mint eljövendő csontváz jelent meg.

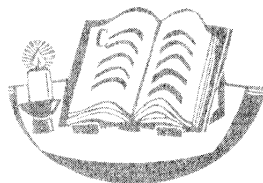
*Július 18*

A művészetlélektan egyik legérdekesebb kérdése, hogy miként és mikor vált el egymástól jellem és alkotás, és nemcsak a művészetben, hanem a tudományban is. Ugyancsak „régén” közhelynek számított, hogy „csak egy jó ember lehet jó orvos”. Ma már minderről szó sincs. Egy életszemléletében züllött, erkölcsileg romlott fráter lehet nagyszerű tudós vagy gyógyító, professzor, akadémikus, és még inkább döbbenetes tehetségű festő, költő, muzsikus.

Július 19

Hiába! Bármerre csábítja is az élet tarkasága a költészetet, mindig visszatér az emberi élet végső kérdéseihez és élményvilágához: a szerelemhez, az elmúláshoz, a hazához, a természethez, az égi és a földi atyához és anyához, és újra meg újra gyermeki rácsodálkozással néz szét a világban, nyolcvanévesen is.

Július 20

Ebben a mai világunkban csak fuldokolni lehet! Ebben a világban ma már fuldoklik a költő, fuldoklanak a versek, és fuldoklik az olvasó, amikor kimerülten leteszi kezéből a könyvet, és bekapja altatótablettáit.



Július 21

A könyveknek nagy szerepük van abban, hogy olyan lettem, az lettem, aki vagyok. Erről számolok be azoknak, akik elfogadnak engem, mert meg akarom osztani velük szellemi örömeimet, és azoknak is, akik elutasítanak, intő tanulságul: legyenek óvatosak olvasmányaikban.

Július 22

Az idők során sok-sok millió embert öltek meg gyűlöletből. Ennél többet csak a szeretet nevében gyilkoltak.

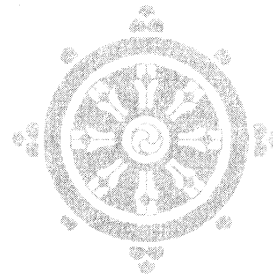

Július 23

Szerencsére korcs szeretetre való képességemet az is jellemzi, hogy gyűlölni sem tudok igazán. Inkább csak haragszom, dühös vagyok, meglehetősen rövid ideig. A sérelmeimet, a sértőket hamar elfelejtem. És a felejtés talán a megbocsátás egyik formája.

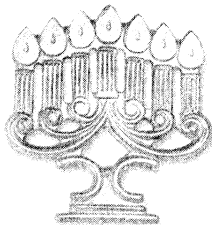

Július 24

A legizgalmasabb könyvemmé vált, amikor felismertem, hogy A varázshegy kalandregény, a lélek kalandjának a könyve. Az ember lelke pedig bonyolult, ellentmondásokkal, teli, kapzsi, kéjvágyó, önfeláldozó és misztikus egyszerre, hívő és hitetlen, életélvezeteket gyártó és felrúgó; néha alakítja a sorsát, néha sodródik valamilyen szenvedély áramlásában.

Július 25

Nemigen tűztem nagy célokat
magam elé, kerültem a döntéseket
és a választásokat. Ha hívtak,
odamentem, ha ellöktek,
továbbálltam. Úgy éltem meg
az életet, mint egy áramlatokkal
teli tengert.

Július 26

A nehéz élet
az Isten bókja.

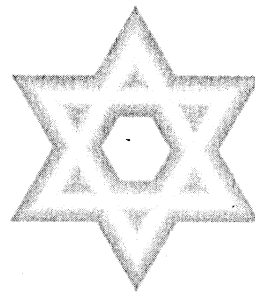

Július 27

Valóban szélsőséges reakciókat váltottam ki az emberekből, rajongást vagy utálatot. Az utálattal, gyűlölettel találkoзва a vállamat vonogattam. A karakter bizonyítékának tartottam, hogy vannak ellenségeim, és azt gondoltam, a lelkük legmélyén irigyelnek, amiért vagy könnyedén tudtam valamit csinálni, vagy nem is csináltam.

Július 28

Valóban át szeretnénk látni magunkon? Erre a pokolra vágyunk?

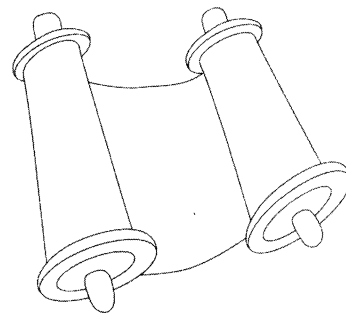

Július 29

A parlamenti játékokat azok
a tehetségtelenek játsszák,
akik nem bírtak vagyont szerezni,
vagy nem lehettek tudósok,
művészek, gondolkodók...



Július 30

Egy férfi önértékelése jórészt
szexuális biztonságán alapul.
Nincs az a nő, aki a legvérmesebb
férfiút is ne tudná impotenssé
tenni, ha rászánja magát.

Július 31

...az ember mindig megváltásra vár. ...

És vár, csak vár, és elfogadja azt,
ami tulajdonképpen nem kell neki,
mert hiszen minden korszakát
átmenetinek érzi: majd holnap,
majd hétfőn kezdődik az igazi
élet... Nem tudja, hogy minden
napja igazi élet.

Augusztus

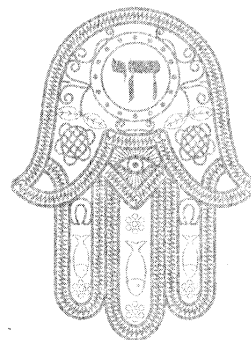

Augusztus 1

És csak egyetlen lehetőség van:
az ember szeresse saját történetét,
minden vacakságával és csalódásával
együtt, mert hiszen önmaga
szülte ezt a történetet.

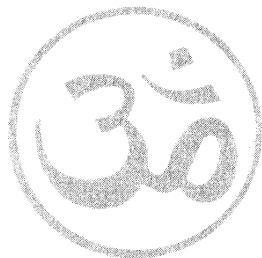

Augusztus 2

Ez talán az élet legfontosabb
kérdése: kitörhet-e az ember
születésének – karmikus vagy
véletlen születésének – lelkét,
karakterét meghatározó
körülményei közül?

Augusztus 3

Az igazi szerelem olyan ritka,
mint a fehér holló. Fél évezreddel
ezelőtt egy angol drámaíró megírt
egy szerelmet. S a nézők ma
is beülnek a nézőtérre, hogy
elbámuljanak: hát van ilyen is?

Augusztus 4

A Biblia Örök Könyv. S talán
az lesz a József és testvérei is,
azok számára, akik az Istent keresik,
vagy valamilyen istenhez akarnak
eltalálni, de legalábbis a sors
és az emberi élet titkait fürkészik.

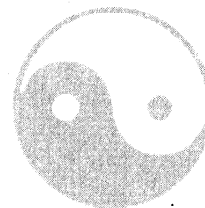

Augusztus 5

Te, Isten, tárgyak istene, kellene
már egy igazi Isten is nekünk,
embereknek is, aki megőriz
bennünket a rohamos öregedéstől,
a tönkremenés, a betegségek
megaláztatásaitól és a gyötrelmes
haláltól. Pilinszky írja: Saját végeddel
kérdlek: a göggel égő évek,
az olthatatlan büszkeség, ha végül úgy
se véd meg, az egész életünk mit ér?

Augusztus 6

Férjek, feleségek, figyeljete!
A házasság megtartása érdekében
két kérdést nem szabad feltenni.
Az egyik: hol voltál? A másik:
mikor jössz haza?

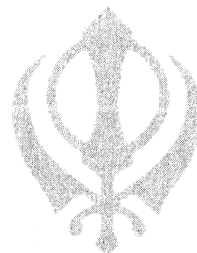

Augusztus 7

Örökkön kicsik a dolgok. De miért,
 hogy csak utólag visszanezve vesszük
 ezt észre? Uramisten, mennyi izgalom
 okozta plakkot szereztem az ereimre,
 induripindurivá zsugorodott,
 óriási események miatt?

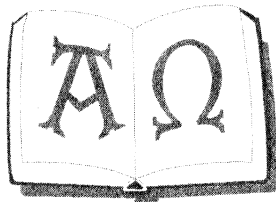
*Augusztus 8*

A meghökkentő az, hogy a század-,
 sőt ezredforduló politikusai közül senki
 sem rendelkezik annyi intellektuális
 belátással, hogy egymás állandó
 gazemberezése, hazaárulózása
 az ország és világ népei előtt végül csak
 megdöbbenést válthat ki: miféle ország
 lehet az, ahol utólag mindig kiderül,
 hogy rendre köztörvényes bűnözők
 kerülhetnek hatalomra?

Augusztus 9

Az a pedagógia, aminek szempontja,
 hogy a gyerek boldog-e, vagy nem,
 az nem tud mit kezdeni azzal
 a pedagógiával, ami füttyül erre,
 hanem produkciót akar, ahol már
 óvodáskorban halmazelmélettel kell
 foglalkozni a gyereknek. Minek?

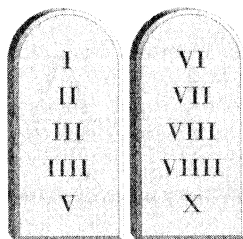

Augusztus 10

Derűs, lírai és mégis szomorkás író
 ez a Karácsony Benő. ... Mit keres
 ez az író rosszkedvű, örökké
 panaszkodó világunkban? Talán
 azt a néhány embert, aki lázadásként
 mégis mosolyog – nem röhög, nem
 vigyorog, nem hahotázik bömbölve,
 hanem –, mosolyog, és jó szívvel
 elfogadja, ha hülyének tartják őket.

Augusztus 11

Az emberi erőszakot mindig
bűntudat követi. A bűntudat
hidegség a szív körül, mert kilépett
Isten korlátai közül (ahogy Mann
írja). Ez volt Európa stílusa.

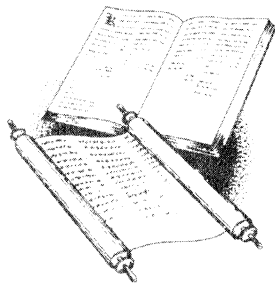

Augusztus 12

Az európai ember azokat is tiszteli,
akik nem értenek vele egyet, mert
tudja, hogy az igazság sokarcú
és mindig relatív. Aki a fehér
csőcselékhez tartozik, kiröhögi,
elpusztítja a másképp gondolkodót,
mert biztos abban, hogy ő az egy
és oszthatatlan igazság birtokosa.
Az európai a kétségek embere.
A fehér a bizonyosságé.

Augusztus 13

A brahmin papokat idézi, akik ezt imádkozzák az újszülött felett:
Most, hogy a ritkán és nehezen elérhető emberi test birtokába jutottál újra, jól gondold meg, merre mész, mert az életben nincs idő tévutakra.

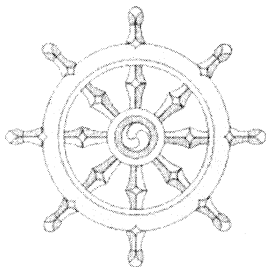

Augusztus 14

Anthony de Mello tanmeséje:

Egyszer egy nő azt álmodta, hogy új üzlet nyílt a piacon. Benyitott, s legnagyobb meglepetésére Isten állt a pult mögött. – Mit árulsz itt, Uram?
– Mindent, amit a szíved kíván
– válaszolta az Isten. Az asszony magába szállt. – Lelki békét, szeretetet, boldogságot, bölcsességet és félelemtől való szabadságot szeretnék. De nem csak magamnak, hanem minden embernek a földön. – Isten mosolygott.
– Azt hiszem, félreértettél. Én nem árulok gyümölcsöt. Csak magokat.

Augusztus 15

Arthur Miller Pillantás a hídról című darabjában mondja el az egyik szereplő, hogy talán az a bajunk, hogy irtózunk a száz százaléktól. Megelégszünk ötven-százalékos szerelmekkel, nyolcvan-százalékos apasággal, anyasággal, hatvanszázalékos hittel. Vagyis soha nem éljük végig a dolgainkat. Mindig hagyunk kikaput, amin keresztül kislisszolhatunk. Így van. A száz-százalék ijesztő. Mert ha bukunk, százszázalékosan bukunk. Csakhogy érdemes-e ebben a langyosságban élni? Vagyis érdemes-e úgy élni, hogy az ember állandóan azzal van elfoglalva, hogy megkímélje magát a fájdalomtól, a szenvedésektől?

Augusztus 16

Minden embernek joga van egy-két ajtót zárva tartania a lelkében, s ezt a jogát tisztelni kell az emberi méltóság nevében... az ember lelke nem arra való, hogy az emlékektől tisztára söpörjék, mint annak idején a zsirosparasztok padlását.

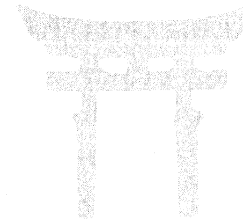

Augusztus 17

Őszintétlenség... kétélű fegyver.
 Néha összeköt, néha rombol. Néha
 csak arra szolgál, hogy az ember
 életterheiből egy adatot átcsúsztasson
 a másik vállára. Néha erkölcsi
 kötelességünk hallgatni, ha az
 őszinteség a másik ember megalázását,
 megsértését eredményezné.
 Néha erkölcsi kötelességünk beszélni,
 ha a hallgatás félrevezetné a másikat
 kapcsolatunk terhelhetőségét
 illetően, vagy éppen a közeledő
 véget tussolná el.

Augusztus 18

Updike egyik regényében valaki
 ilyesmit kérdez a fekete szolgától:
 – Te mit szoktál csinálni akkor,
 ha minden összedőlt körülötted,
 és mélyen magad alatt vagy?
 – Uram, én olyankor dolgozni szoktam.
 Vagyis a depressziónak egyetlen
 hatásos ellenszere van: az aktivitás!

Augusztus 19

Benned annyi
szépség van,
meg kell tanulnod
kimutatni.

Augusztus 20

Tudd, hogy mit akarsz, még
ha rossz is az elgondolásod.

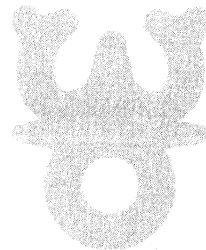

Augusztus 21

Gyakorolnod kell a türelmet
is, amikor úgy érzed,
hogy szeretnéd feladni.

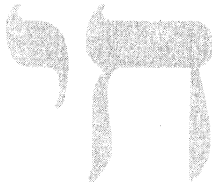

Augusztus 22

Már a korai sztoikus filozófia rájött
arra, hogy soha nem a dolgok
gyötörnek meg minket, hanem
a dolgokról alkotott képzeink.
A képzeink pedig virtuális mumusok.
Ezért egyetlen lehetőség a félelmek
elmulasztására, ha közel megyünk
hozzájuk! Akkor szétfoszlanak.

Augusztus 23

...olyannak kellene lennünk,
 mint egy karmesternek, aki életünk
 szimfóniáját vezényli. Nem elég,
 ha a karmester ütemről ütemre, zenei
 frázistól zenei frázisig ismeri a kottát.
 Néha el kell távolodnia a részletektől,
 és szemügyre kell vennie az egész
 zeneművet. A veszély az, hogy életünk
 epizódjai, kis történései elfedik
 előlünk az egészet.

Augusztus 24

...ne féljünk a kínálkozó kalandoktól,
 a szerelmektől, az utazásoktól,
 a változásoktól, a vereségektől,
 a kudarcoktól, ne akarjunk mindig jól
 járni! Aki nem viseli el, hogy néha
 behúznak neki egyet, sőt uramfia, még
 ki is ütik, az nem lehet bokszoló,
 nem mehet be a ringbe.

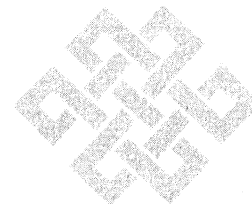

Augusztus 25

Minden kultúrát a szavak teremtenek meg. A szavak kötik össze hídként a nemzedékeket, és teszik lehetővé a tudás felhalmozását. A szavak fejezik ki a gondolatokat, és azok leplezik le a gondolatok hiányát.

A szavak nemcsak információkat hordoznak, de érzelmeket, vágyakat jó és gonosz indulatokat is.

Augusztus 26

Ifjú korodban ne félj a zűrzavartól, a lármától, a veszélyektől, a kalandoktól. Élj veszélyesen! Vénségedre viszont keresd a nyugalmat, az elmélyedést, a csendességet. Ne felejtse el, hogy a megvilágosodás utazás távolság nélkül. Hagyd abba az utazást, és máris megérkezted.

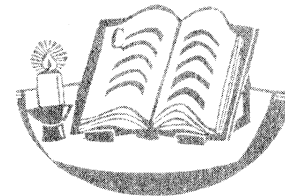

Augusztus 27

A magyar pedagógia
egyik rákfenéjének tartom
annak elhumortalanodását
és bizalmatlanságát.



Augusztus 28

Ideállá vált az olyan gyerek,
aki minden helyzetben
konfliktusmentesen illeszkedik.
Viszont minden helyzetben
konfliktusmentesen illeszkedni
csak egy karakterdefektes
gyerek tud, mert a karakter,
a jellem a konfliktusokon
keresztül kovácsolódik ki.

Augusztus 29

Az ateizmus színtiszta hit.
Abba semmi tudás nincsen.
Mert ahogy nem lehet tudni, hogy
van Isten, ugyanúgy nem
lehet tudni azt sem, hogy nincs.

Augusztus 30

Az erő, az nem jó, és nem rossz.
Az erőnek nincs tulajdonsága.
Az ember jó vagy gonosz.

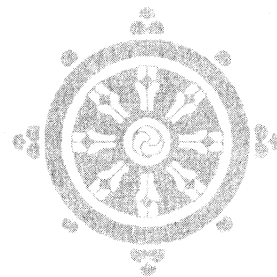

Augusztus 31

A vallás és a hit szétvált egymástól. Nagyon sok vallásosságot lehet látni mindenféle hit nélkül. Formális vallásosságot, amit hagyományszerűen betart, de nincs igazi érzelmi átélés a mélyén. És főként nincs igazi viselkedést, magatartást, cselekvést befolyásoló ereje. Formálisan nagyon vallásos emberek nagy gazemberségeket tudnak elkövetni. A másik dolog, hogy vannak hívő emberek, akik nem vallásosak, de nagyon mélyen hisznek.

Szeptember

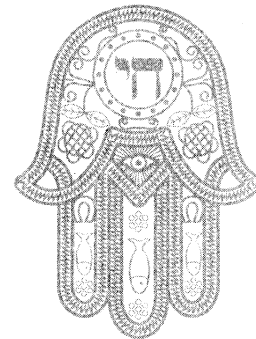

Szeptember 1

Jungnak van igaza, aki azt mondja, hogy valamikor 45–55 éves kor között, a középkor záró évtizedébe még egyszer feljönnek egy emberi élet összes megoldatlan problémái, és ha ekkor sem tud valami kiutat találni, akkor ez már így marad halálíg.

Szeptember 2

Nem lehet meggondolatlanul szembesíteni embereket életük megoldatlanságaival. Figyelni kell arra, hogy van-e külső és főleg belső lehetőségük, hogy korrigáljanak.

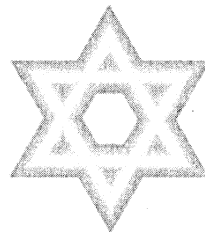

Szeptember 3

Jung azt írja, hogy a világ elég rohadt, elég aljas, elég gonosz ahhoz, hogy oka legyen egy embernek, aki ebben a világban él, depressziósnak lenni. Miért betegség ez, hogy átéli a világ negatívumait, keserveit és saját keservként éli meg?

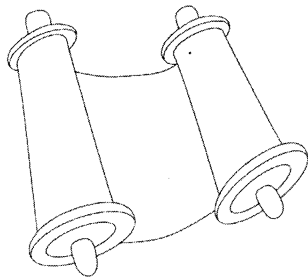

Szeptember 4

Az az ember, aki minden agresszióját elfojtja, abból lesz az örökké mosolygó, örökké nyugodt, sodrából ki nem hozható ember, aki egy pszichológus számára rögtön arra gyanús, hogy nagyon nagy agressziókat fojt el magába.

Szeptember 5

Vannak emberek, akik az élet negatívumait élik meg valóságnak, és az élet pozitívumait valami valószerűtlen, álomszerű, tehát nem reális élményként fogják fel.

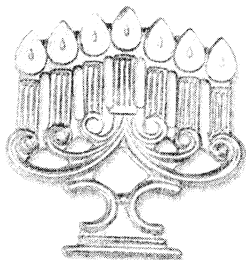

Szeptember 6

Ember vagyok. Semmi sem idegen tőlem, ami emberi – sem bennem, sem másokban. Az életen nem lehet „makulátlan fehér palástban” végigsétálni. Emberi mértékek szerint kell ítélni, akár rólunk van szó, akár másokról. Sok minden zsúfolódik össze egy emberben: „sugár és salak”, ettől ember.

Szeptember 7

Rosszul gondolkozik az, aki a külsőleg megvalósíthatót összetéveszti a belsőleg lehetséggel. Múltunkat elfogulatlanul vizsgálva egyértelműen láthatjuk, hogy bár sokféle út állt nyitva előttünk, mindig azt tettük és választottuk, amire belső lehetőségünk volt. Ezért nem lehet az életet „elrontani”.

Szeptember 8

Senki sem kérheti számon tőlünk, hogy miért nem vagyunk olyanok, mint egy idealizált regényhős vagy egy angyal. De azt igen, hogy miért nem vagyunk önmagunk. Szelektálnunk és választanunk kell az elvárások között. Ennek mértéke saját meggyőződésünk, lelkiismeretünk. Csak a jellemtelen, konformista embernek nincsenek ellenségei.

Szeptember 9

Nincs más bűn, csak emberi értéket pusztítani és értelmetlenül szenvedést okozni, nem menteni és csillapítani, ahol mód van rá. Órizni és védeni kell az emberi élet értékeit önmagunkban és másokban – ennyit jelent a tisztesség.



Szeptember 10

Nincs nagyobb támadás az emberi méltóság ellen, mint a félelem. A félelmek meggátolnak abban, hogy önmagunk legyünk. Lelki bajaink legnagyobb része a gyávaságunkból fakad. Csak a bátorság ad belső tartást és emberi méltóságot.

Szeptember 11

Minél távolabb menekülünk félelmeinktől, annál nagyobbaknak és fenyegetettebbeknek látszanak.

Ha közel megyünk hozzájuk – jelentéktelenné zsugorodnak.

Az átélés és a megismerés a reális szintre szállítja le a túlértékelt eseményeket, a félelmek enyészni kezdenek. Átélttem, kibírtam, túl vagyok rajta – ez a félelem igazi eloszlatója.

Szeptember 12

Minden változik, elmúlik, és helyet ad valami másnak. Leggyötrőbb helyzeteinket is észrevétlenül feloldja az idő. A pillanat kudarcát, szégyenét, megfosztottságát elmúlhatatlannak érezzük, úgy gondoljuk, hogy így nem lehet élni. Gyerekek és kamaszok gondolkodnak így, akiknek gondolati horizontját teljesen elfedi egy adott helyzet. A felnőtt ember már tapasztalhatja, hogy elviselhetetlennek érzett helyzetei egy idő után már érdektelenek, sokszor már csak halványan, minden érzelmi jelentőség nélkül emlékszik vissza rájuk.

Szeptember 13

Három fegyverünk van a szorongások ellen: a kapcsolatok teremtése, a szembenállás és a vállalt magány. Tudunk jóban lenni a világgal – ez a kapcsolatteremtés képessége. Tudunk nemet mondani arra, ami ellen erkölcsi érzékünk tiltakozik – ez a szembenállás képessége. Tudunk egyedül maradni, ha éppen arra van szükség – ez a vállalt magány.

Szeptember 14

Fülénél kell megfogni az edényt. Epiktetos – a rabszolgából lett filozófus mondja: minden dolognak van egy vihető oldala, s vannak olyan oldalai, ahol nem megragadhatók. Kudarcaink néha abból származnak, hogy a sima oldalán kaparásszuk az edényt, s nem keressük meg a fülét, aminél fogva felemelhetjük. De csak azt emelhetjük fel, ami felemelhető, ami erőnket nem haladja meg.

Szeptember 15

Megtettem mindent, amit megtehettem? Ennyi az ember erkölcsi kötelessége. Ne hagyjon maradékokat, ne kövesse el a jóra való restség vétkét. A mi lett volna, ha? gyötrő kérdése akkor kínozza az embert, ha érzi a kihagyott lehetőségeket, mindazt, amit elmulasztott, hogy dolgait rendbe tegye, a világgal, az emberekkel, önmagával.

Szeptember 16

Az intellektuálisan viszkető ember állandóan új meg új problémákat talál ki magának, tulajdonképpen problémagyártó kisiparos. Az elmélet szerint a viszkető problémák gyógyszere a sokszor küzdelmes megoldás, ami a valóságban sohasem használ, mert az élet kitalált és valódi problémái nem megoldhatók. Az emberi lelket ugyanis nem problémák, hanem tragédiák gyötrik, s nem megoldásokra, hanem megértésre és simogatásra van szüksége.

Szeptember 17

Mennyi, de mennyi ember mond le
 a szabadságáról, hagyja, hogy nyakörvet
 és pórázt tegyenek rá, csak hogy
 biztonságban érezhesse magát!
 Majdnem mindegy, ki van a póráz
 másik végén: egy feleség, pártvezér,
 Jézus, Mózes vagy Buddha, a Testület,
 a Cég – egyre megy. Póráz nélkül
 nagyon kockázatos élni!

Szeptember 18

A túlfejlett intellektusunk sokat
 rombolt eredeti szellemi
 képességeinken. A tükrünk, ami által
 látunk, egyre homályosodik, s ha
 valami mégis „színről színre”
 a szemünkbe tűnik, nem hisszük el.



Szeptember 19

A mi társadalmunk amúgy
nagyüzemben állítja elő a kisebb-
nagyobb mértékben lökött embereket,
neurotikusokat, pánikreakciósokat,
depressziósokat, skizofréneket,
mániásokat, vagy csak az olyan furcsa
extravagáns lelkeket, akik nem találják
a helyüket az emberek között.
Hát az állatokat miért kímélné?

Szeptember 20

Azt hiszem, hogy az uszony
megmentette a delfineket
a kultúrateremtéstől, az emberré
válástól. A helyükben én naponta hálát
mondanék ezért az Egek Urának.

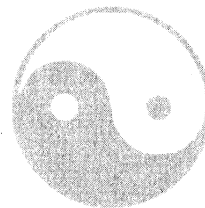

Szeptember 21

A tudományban minden jelentős új felfedezésnek három fázison kell átesnie. Először azt mondja rá a tudomány, hogy nem igaz. Ha bebizonyítják a felfedezés igaz voltát, akkor azt mondják, igaz ugyan, de nem lényeges. Ha a fontosságot is bizonyítani tudják, akkor az akadémikus nyájasan mosolyogva így szól: de hiszen ezt már a régi görögök is tudták.

Szeptember 22

Már az óvodás kisgyermeket is arra tanítjuk: „Üss vissza, ha bántanak!”
 Biztos, hogy jól és jóra tanítjuk?
 Vajon Jézus miért nem hívta le a mennyei hadakat, hogy visszaüssön?

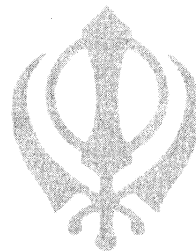

Szeptember 23

A félelem szüli a háborúkat,
a rasszizmust, a „ki kit győz le”
küzdelmet a házaspárok között,
a barátságokat tönkretevő
rivalizációt, sőt az istenfélelem
szüli az ateizmust is.

Szeptember 24

Az ember néha azt gondolja,
hogy a világ egyik baja: túl sokan
lettünk. Persze soha nem én vagyok
a felesleges, hanem a többiek.

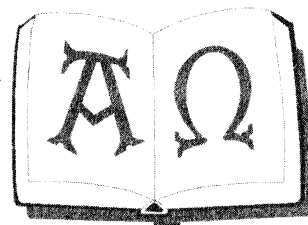

Szeptember 25

Az állat öl, de nem ölet. Az állat érez,
de nem színlel érzelmet. Az állat
gondolhat valamit, de sose hazudja el.
Az állat cselekszik, de mindig őszintén.
Ezért tisztességesebb lény az embernél.
Az állatot nem rontotta meg a Sátán.
Az állatot csak az ember rontotta meg!

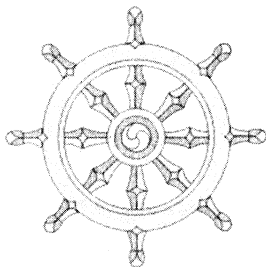

Szeptember 26

A csend kizárja az erőszakot.
Az erőszak mindig lármás.
Népgyűléseken szónokol, üvöltésre
ingerli a tömeget, ordít, döngve
masíroz, lő, bombákat dobál,
robbant, rakétákkal küldi a halált.
A béke közege a csend.

Szeptember 27

Hit és bizalom nélkül jön a pánik,
a szorongás, a depresszió. Ám
a szorongó vagy depressziós ember
hallgatása mögött nincs csend.
A viharok belül dúlnak és pusztítanak.
A lélek viharai ellen tablettákat
szedni – gyöngé dolog.

Szeptember 28

Élj együtt állatokkal, és főként legyél
velük csendben. Megtapasztalod
egy belső megnyugvás lehetőségét.
Minden akarás és próbálkozás nélkül
szellemi utak nyílnak meg előtted.

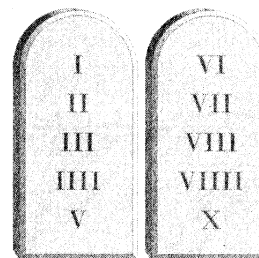

Szeptember 29

Talán nem túlzok, hogy
kétféle ember él a világon.
A boldog, aki magától ébred
fel, és a boldogtalan,
akit viszont ébresztenek.

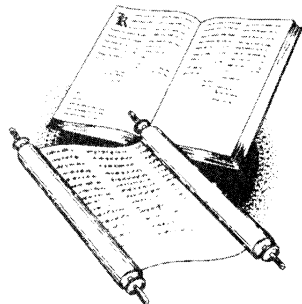

Szeptember 30

Az állatot nem lehet kizárni az ember
szellemi légköréből. Sem a kísértő
kígyó, sem Illés próféta hollója,
sem a Szent Szellemet megjelenítő
galamb, sem a Jónást elnyelő cethal,
se Assisi szent madarai, halai és
a gubbiói farkas miatt. Az állat mint
jelkép és tevőleges szereplő szerves
része Isten világának.

Október

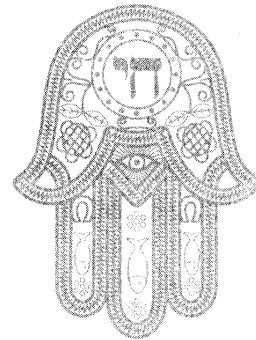

Október 1

Izashan négy dolgot
tagadott meg a teremtésből.
A betegséget, az öregséget,
a halált, a szúnyogokat.

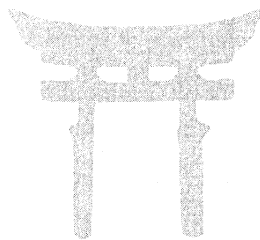

Október 2

Van egy Emlékek Cserepiaca.
Eladni, venni semmit sem lehet.
De átélt élmények maradványai,
emlékek bekerülhetnek
a csereforgalomba. ... Hermafrodita
eksztázisért már meg lehetett szerezni
egy közepes potenciával rendelkező
férfi kielégülésének élményét.
Ami nem ment: az okossághoz kötődő
tapasztalatok cseréje. Mindenki
gondosan őrizte hülyeségét igazoló,
meggyőző emlékeit.

Október 3

Izashan azon is töprengett, hogy meghalni – de csupán akkor, ha a teste nem kínozza meg nagyon – tulajdonképpen csak hangulat kérdése. Lehet úgy meghalni, mint ahogy a levél leválik a fáról – és lehet kétségbeesetten, magányosan és lázadozva.

Október 4

Végül is millió éve annyi energia, ima, könyörgés, áhítat szállt fel a Földről, hogy létrehozhatott valami Isten-félét. A gyermeki félelmek tömege netán mumust is. Vagyis a kreatúra kreátorrá vált. A teremtett teremtvé. Ez aztán az isteni tréfa! Saját magunkat imádjuk Istenben. Saját magunk által kitalált és szörnyekké hizlalt félelmeinktől félünk.

Október 5

A legaljasabb erőszak, amit a védtelen ember ellen meg lehet tenni – a halál.
 Amikor az örökké élő Isten az általa adott életet rövid idő múltán visszaveszi... Visszaveszi az öntudatra ébredést, a kozmosz, a világ, a természet érzékelését, a gondolkodásra, a szeretetre, gyűlöletre, mámorra és kétségbeesésre való képességet, az ösztönök titokzatos dzsungelét – elképzelhető-e ennél őrjítőbb galádság és kegyetlenség a Kreátor részéről a teljesen kiszolgáltatott kreatúra iránt?

Október 6

Mi, siető emberek, siető Istent hoztunk létre? Aki sietett a teremtéssel, sietett az özönvízzel, és most is siet, hogy a második emberiséget minél hamarabb a kárhozatba taszítsa...

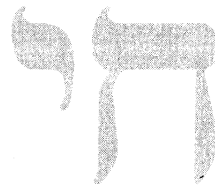

Október 7

A tudósok Isten sietését egyre fokozódó gyorsulásnak nevezik. ... Gyorsabban jön el a serdülés, a rák, gyorsabban jelennek meg új betegségek, évekkel gyorsul fel az egzisztenciális érés, gyorsabban pusztulnak el a világbirodalmak – már egy emberöltő alatt széthullik néhány.

Október 8

Rájött, hogy a társadalmi létet csak úgy lehet sérülés nélkül elviselni, ha abszurdumait még nagyobb abszurdumokkal tromfolja le az ember. Így megnyerheti a Ki örül meg legutoljára? elnevezésű versenyt.

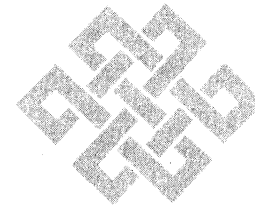

Október 9

Vajon működne-e az évek zálogháza?
Beadok néhány esztendőt az életemből,
kapok érte egy jó állapotban lévő
sportfelszerelést. És ha nem váltom ki
időben az éveimet – elárverezik őket.



Október 10

Izashan megértette, hogy mi
a különbség az üresség és a semmi
között. Az üresség mindig vár valakire
vagy valamire, ami betöltse.
A semmi az, ami nincs. Ez a létformája.
A nemlétezés. S ami nem létezik,
az örökre nem létezik. Ideje csak
a létezésnek van.

Október 11

Beauvoir a Minden ember halandó című regényében bebizonyította, hogy valamennyi örömünk a fenyegető halálból származik. A halandó ember számára az örök élet elviselhetetlen unalmat, érdektelenséget és szürkeséget jelentene.

Október 12

Azt még soha nem bizonyította senki, hogy nincs élet a halál után – akkor miért kell annyira kételkedni abban, hogy van?

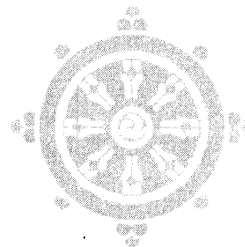

Október 13

Számos esetben az ember – Thomas Mann szavaival – magára veszi a világ bűneit. Jobb lenne nemcsak őt gyógyítani, hanem a problémái megoldására régóta képtelen európai kultúrát és a megbetegítő társadalmi viszonyokat, amelyeket létrehozott.

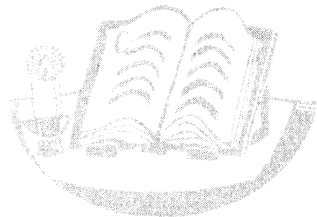

Október 14

Aki a Nagy Francia Forradalom idején élt, az már valóban nem ismerhette az élet édességét a régi rendszerben.

Aki a kommunizmus és a fasizmus idején élt, az nem ismerhette az élet biztonságát. Aki a nagy globalizáció, az európai kultúra összeomlása idején él, az nem ismerheti az élet értelmét.

Október 15

Amikor egy hajó kapitánya felszedeti
hajójának horgonyát, nincs ideje
akár a saját, akár a matrózok vagy
az utasok lelki életével foglalkozni.
Amikor már szépen siklanak a nyílt
tengeren, akkor meg kedve nincs.
Viharban pedig másfelé kell figyelnie.
S amikor beérkeznek a kikötőbe –
akkor már minek?

Október 16

Ha gyűlölöd a zsidókat – ne törődj
velük. Ha szereted őket – ne törődj
velük. Ha közönyös vagy irántuk, maradj
közönyös. Így ők se fognak rád figyelni,
mert örökké a tüzet nézik a hegyen.

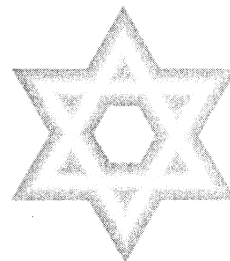

Október 17

A szeretet akarát nélkül
üres szentimentalizmus
és krokodilkönny.
Az akarát szeretet nélkül
erőszak és kegyetlenség.



Október 18

Ahogy az üvöltő csecsemő
elhallgat, ha mellre veszik és dajkálják,
ugyanígy a halál küszöbére érkező –
ha eszméletén van – megszabadulhat
a lelkét felkavaró iszonyattól,
nyugalmat érhet el, ha megsimogatják,
félíg ölbe vonják. A kommunikáció
a világgal való egyetlen megmaradt,
békét, nyugalmat hozó
kapcsolatformája az érintés.

Október 19

A holokauszt maga az abszolút értelmetlenség. Nem lehet integrálni sem a zsidó, sem a német történelembe. A holokauszt nemcsak óriási ugrás volt a Gonoszba, hanem teljesen irracionális is. Ezért marad kívül a történelmen.

Október 20

Nagyon sokan azt hiszik, hogy könyvből meg lehet tanulni, hogyan lehet jó anyának, szülőnek lenni. Nem lehet könyvből megtanulni. Dehogyan lehet. Ehhez belső biztonság kell.

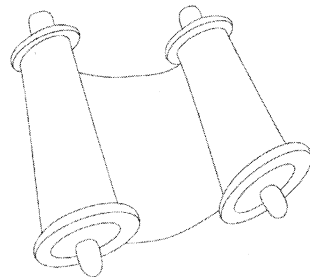

Október 21

Átültethető-e az ember? Serdülés után már biztosan nem. Aki serdülés után kerül ki külhonba, az élete végéig emigráns marad. Új otthona lehet, új hazája nem. Ízlése, gondolkodásmódja, érdeklődése, érzelmi reagálása sokat változhat ugyan, de az alapok már megszilárdultak. Amerikás magyar mondta: – Tudod, ha rossz híreket olvasok egy hazai újságban, tizenöt év után is elszorul a szívem. Az itteni lapok nagyszerű vagy pokoli híreire érzelmileg alig reagálok.

Október 22

Lehet-e hitet, becsületet, meggyőződést elveszteni, mint egy pénztárcát? Vajon nem helyesebb-e arról beszélni, hogy valaki elhagyta a hitét? Hitehagyott – van ilyen fogalom. Csak azt nem lehet tudni, hogy pontosan mit fejez ki. Véletlenül nem azt sejteti-e, hogy a hit hagyott el valakit, nem ő a hitet?

Október 23

Izrael mindmáig megoldatlan talány maradt a számomra. Mindenesetre jó tudni, hogy van egy ország, ahol évente egy estén annyi tűz lángol fel, ahány koncentrációs láger volt. Ahol lélekből megsiratják a füstté vált halottakat, és imádkoznak értük. Jó tudni, hogy van egy ország, ahol így köszönnek: Sálom áléchem – Béke veled. És így válaszolnak: Báruch hábá – Áldott az érkező.

Október 24

– Miért írja ezt a könyvet? Mindenki meg fog haragudni magára. A zsidók, a zsidógyűlölők, az izraeliek, a mélymagyarok, a fasiszták, a kommunisták, az ateisták és a hívők egyaránt.

– Tudom. De én fontosabb vagyok mindannyiuknál. Ezt a könyvet kizárólag magamnak írtam. ... – Az identitásról van szó? Az asszimilációról? Az integrálódásról? – Talán inkább a maceszgombócleves és a paprikás szalonna ízéről. Arról az emberről, aki bűnös módon mindkettőt szereti. Erről a bűnről van szó. Vagyis az európaiság bűnéről.

Október 25

Hazudunk a világ népeinek közeledéséről. Angliában az írek, Franciaországban a bretonok, Spanyolországban a baszkok, Törökországban a kurdok, Szerbiában az albánok, Afrikában a kimondhatatlan nevű törzsek, Indiában a kasmírok akarnak büszke, független államot alkotni.

Példának vegyük Jugoszláviát – valamikor volt nemzetközi súlya. A jövőben viszont ki törődik vele, hogy mit akar Montenegrócska, Macedóniácska vagy a tizenöt kis állam?

A megbutult nacionalizmus és rasszizmus újra fertőz a világban, mint a pestis. Akkor miről beszélünk?

Október 26

Európai az, aki beszélgetni tud önmagával. Akinek nem egy lelke van, hanem legalább kettő vagy több. Akiben személyiséglehetőségek halmaza lapul, s ezek közül bármelyik előhívható, ha a világ követeli.

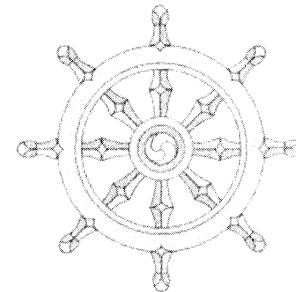

Október 27

Az ördög reggel ránk szabadította
a szociálisan nagyon is indokolt
pénzimádatot, és a karrier építéséből
fakadó örökös sietést, az időzavart,
és este azt mondta a feleségének:
na, ezeknek elég ennyi! És tényleg elég.

Október 28

De legyél jó ember Isten mértéke
szerint, ahogy az a Tízparancsolatban
leíratott. Még Isten létezésében sem
hiszel? Ez sem fontos. Az a fontos,
hogy úgy élj, mintha létezne.



Október 29

A két világháború, majd az őket követő elszabadult terrorista hullámok pokla bizonyítja, hogy a népek közötti béke elképzelhetetlen a vallások közötti béke nélkül. Szerintem a vallásalapítók ennek személyes letéteményesei voltak. És ha halhatatlanok, ma riadtan szemlélik, milyen messzire távolodott tőlük a kezdet, és milyen torzulatok deformálták és telítették gyilkos indulatokkal az Isten felé mutató utat.

Október 30

Képzett és művelt emberek sokasága elhagyja az egyházakat és a templomokat. Az egyház fokozatosan lecsúszik egy intellektuálisan alacsonyabb népszínvonalra. Ez a keresztény szellemi élet deficitjét jelenti. A tömegekre támaszkodó egyház lassan semmiben sem különbözik az államtól.

Október 31

A hit és a tudás szétválasztásával viszont egy olyan kollektív tudathasadás jön létre, ami megmagyarázza az újkor zavart szellemi állapotát. Ezt az állapotot mélyíti, hogy a kereszténység nem törekszik arra, hogy szót értsen az emberi értelemmel. Létrejön egyfajta formális hit, aminek már semmi hatása nincs az életre.

November

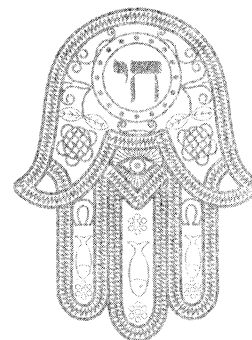

November 1

Aki nem adja fel a megértés igényét,
végül a keresztény hagyományt,
mint pusztá fantáziát, kihajítja
az ablakon. Éppen ezért manapság
rengeteg olyan neurotikus van,
akiket az betegít meg, hogy nem értik,
miért nem üdvözülhetnek
a saját lelki igényeik szerint.

November 2

Hiába erőlködött a keresztény nevelés,
nagyon kevesen élték át, hogy Isten
önnön lelkünk legbensőbb sajátja.
A megkeresztelt és keresztény módon
nevelt pogány csak kívülről találkozott
Krisztussal, saját lelkéből azonban
sohasem lépett eléje.



November 3

Fiatalember soha ne felejtsd el:
a tudomány keresi az igazságot,
mert nem érzi magát annak
birtokában. Az egyház birtokolja
az igazságot, ezért nem is keresi.

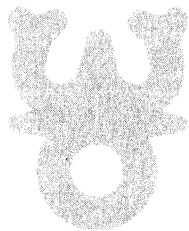

November 4

C. G. Jung egyik afrikai utazása során
napimádó bennszülöttek törzséhez
érkezett. Reggelenként a következő
rítust látta: a férfiak beleköptek
a kezükbe, és tenyerüket a nap felé
fordítva tartották mozdulatlanul, amíg
a napfény fel nem szárította a nyálat.
Elmondták neki, hogy hitük szerint
a nyál a lélek hordozója. Jung
azonnal megértette, hogy ez ima.
Szavak nélkül is azt jelenti, hogy
Uram, a Te kezébe ajánlom lelkemet.
De az ajkak némák maradtak.

November 5

Elmúlt a 20. század, s vele
nemsokára elmúlunk mi is,
akik a történelem legszörnyűbb
korszakává alakítottuk
a ránk bízott időt...

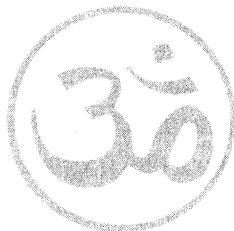

November 6

A múlt mindig él a jelenben.
Az ember az, ami megtörtént vele,
amit az ember megcselekedett.
Vagyis az ember a múltjához képest
él. Élettapasztalatai (történelmi
tapasztalatait is beleértve) leszűkítik
a jövőjét. Nem tudhatjuk ugyan,
hogymivé lesz, de azt igen,
hogymivé nem lesz.

November 7

Ne kapj hisztériás rohamot,
ha életed hajója néha megbillen
egy markánsabb hullámtörésen.

Már százszor megijedtél,
hogyan elsüllyedsz, és még mindig
a nagy vízen hajózol.

November 8

A válság egyszerre hordozza magában
a kényszert és a szabadságot. A válság
egyszerre szabadítja fel a világegyetemért aggódó
humanisták szorongását és a csőcselék
korlátlan, destruktív tombolását. S ezzel
élhetetlenné teszi az életet.

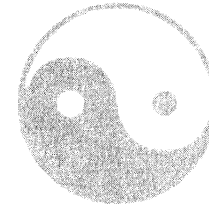

November 9

Személyes életem során is tágra nyílt szemmel figyeltem, hogy mélynek tűnő, hosszú barátságok miként és milyen gyorsan sorvadnak el, amint a politika mérgét szívják magukba.

November 10

Soha nem szabad megfeledkezni Murphy törvényéről: ami el tud romlani, az el is romlik. Romlanak a kapcsolataink, a szerelmeink, végül mi is elromlunk az öregségben.

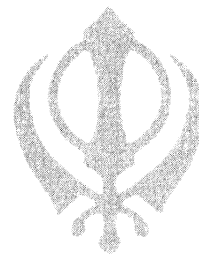

November 11

Descartes szigorúan leszögezte:
 a tudomány azzal foglalkozik,
 hogy milyen a világ. Ennyi. A vallás
 és a művészet azzal foglalkozik,
 hogy milyennek kellene lennie.
 És megint csak ennyi. A kettőt
 nem szabad összekeverni!
 A pszichológia, ha tudomány akar
 maradni, csak azt vizsgálhatja,
 hogy milyen az ember? Nem
 szólhat hozzá ahhoz, hogy
 milyennek kellene lennie.

November 12

A megváltáshoz nem elég egy
 megváltó, olyan ember is kell,
 aki hagyja magát megváltani.

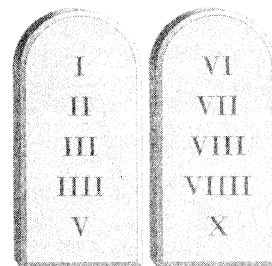

November 13

Ahogy van ember, akinek
nincs jó zenei hallása, olyan
is van, akinek nincs tehetsége
a boldogsághoz.

November 14

Ha úgy látod, hogy az élet
a véletlenek játéka, miért nem
szórakozol jobban, és miért
nyalogatod borúsán a sebeidet?

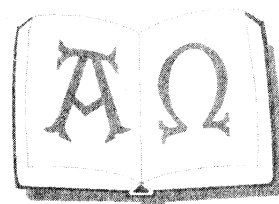

November 15

Különösen óvakodj attól, hogy veled összehasonlítva magukat, mások te általad hallják meg saját bilincseik csörgését.

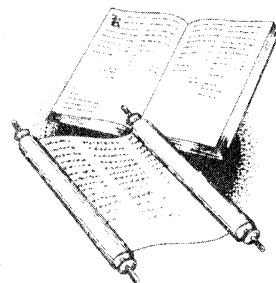

November 16

...te magad vagy az, akit születésedkor rád bízta, elsősorban magadért vagy felelős életed során. S a másokért való felelősségérzet első helyen – ámbar jóságnak és önzetlenségnek tűnik – ravasz ördögi csapda, ami eltérít attól, ami elsődleges dolgod a Földön.

November 17

Az ember egyrészt teremtmény,
ha most ezt vallásosan nézem,
Istennek az alkotása, kreatúrája,
és mégis, aki valami disznóságot
csinál, felelősségre vonatik az Isten
által, aki őt ilyené teremtette.

November 18

Az élet tartalmasságát végül is nem
években, hanem élményekben mérik.
Egy eseménytelen kilencven év
rövidebb élet, mint egy történésekkel,
élményekkel zsúfolt ötven esztendő.

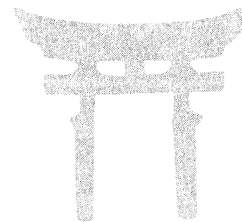

November 19

Mostanában divatos lett a „jó halál”
kérdésével foglalkozni. Úgy gondolom,
jó halál csak egy esetben lehetséges:
jó élet után. Jó életen pedig azt értem,
hogy valaki nem hagy maradékokat,
súlyos elintézetlenségeket,
beteljesületlen vágyakat elmúló
életszakaszaiban.

November 20

Mégis Gandhinak lenne igaza?
A legnagyobb környezetszennyezés
a szegénység.

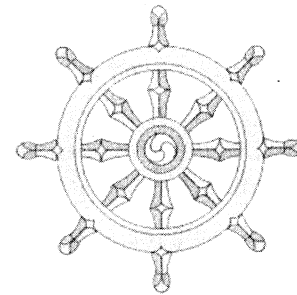

November 21

A legnagyobb üzletek egyikévé vált a testi-lelki egészségünkkel való manipuláció. Az erre szakosodott folyóiratokat, magazinokat olvasva elcsodálkozunk, hogy egyáltalán van még betegség és halál a Földön.

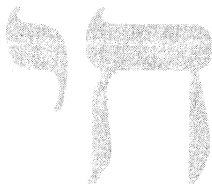

November 22

Sartre azt mondja, hogy az az ember, aki nem dönt, aki nem vállalja a döntések és a választások felelősségét, az kiengedi a kezéből a sorsának az irányítását. ...És ha valaki dönt és választ, akkor mi van? Erre azt mondja Sartre, hogy akkor is kiengedte a kezéből a saját sorsának irányítását, mert nem tudja kiszámítani döntéseinek a következményeit. Mégis maga a döntés, a választás aktusa, az ehhez szükséges elszántság és bátorság lelkileg összetart, mint abroncs a hordók dongáit.

November 23

A tébolyult hatalomvágy
a legerősebb romboló hatás,
ami tönkreteszi a karaktert,
az erkölcsi érzéket és a belátás
képességét. Óhatatlanul
erőszakhoz vezet.



November 24

Ha egy nép kollektíven – és persze
egyénenként is – megtagadja a saját
történetét, negyedszázadonként átírja
történelmét, életútját, vagyis nem
vállalja önmagát annak, aki a múltban
valójában volt, s ami részben
meghatározza jelenét, sőt jövőjét is,
akkor az egyéni és társadalmi élet
mozaikokra hull szét. Így nem
alakulhat ki szilárd identitás, mert
ugyan vajon melyik korszak
ideológiájával, eseményeivel
azonosuljon?

November 25

Nyugton kéne maradni,
és nem csinálni, nem akarni semmit.

Egyből elmúlna az angina,
a szívroham, a pánik, a stressz,
a depresszió, a szorongás...

November 26

A ragaszkodás és a szabadság egymás
ellentéte. Teljes belső szabadság csak
akkor érhető el, ha valaki minden
ragaszkodásáról lemond.



November 27

A jóság a szeretetre képtelen
emberek pótcselekvése.

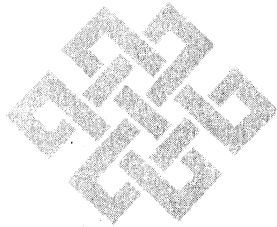

November 28

Nem az a fontos, hogy mi
történik az életünkben,
hanem az, hogy miképpen
értékeljük a történeteket.

November 29

Soha nem érkezhettek el
olyan ponthoz, ahonnan ne
lehetne tovább gondolkodni.



November 30

A 21. század emberének világosan
kell látnia, hogy a különböző
vallások jelentősen eltávolodtak
őseredeti formájuktól, sokszor
a vallásalapító szellemétől is.

December

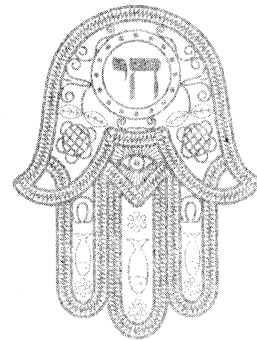

December 1

A vallások különböző egyházakra,
mozgalmakra bomlása a teremtett lény
szabadságvágyára utal, arra, hogy le
akar rázni magáról minden dogmatikus
kötöttséget, szellemileg valami
szabadabbra vágyik, netán arra,
hogy közvetítők nélkül, személyesen
rendezze viszonyát az égiekkel.

December 2

A vallásban csak az Isten
végtelen. Minden, ami Istenen
kívül van, az véges.

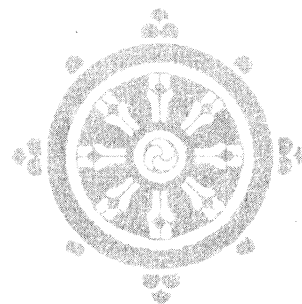

December 3

Lélektani szempontból úgy tűnik, hogy a szent és profán helyek megkülönböztetésének igénye ősi, és mélyebbről jön, mint a vallásosság.

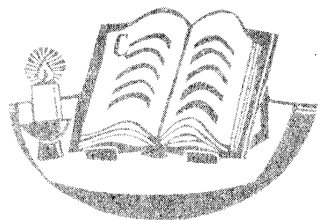

December 4

Az érzelmek számára közömbös a kronológia. Ami tíz éve történt, éppúgy sajoghat, mintha ma zajlott volna le, egy tegnapi esemény olyan közömbös lehet, mintha évtizedekkel előbbi lenne.

December 5

A halálmítoszok egyértelműen fejezik ki az emberi léleknek azt a krízisét, hogy nem képes tudomásul venni egyéni létének megszűnését.

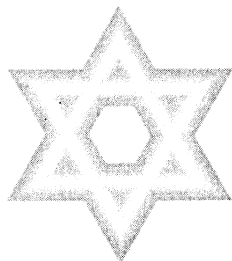

December 6

A keleti aszkézis így szól: amíg vannak vágyaid, elégítsd ki őket. Ettől nem leszel bűnös, mert a vágyak is Istentől valók. A nyugati aszkézis azt követeli, hogy uralkodj a vágyaidon, fojtsd el őket, mert ezek a Sátán kísértései.

December 7

Amikor igazságügyi pszichológus voltam, a bíróság elnöke gyakran tett szemrehányást: – „Szakértő úr, a maga véleménye tele van ellentmondásokkal!” Én általában azt feleltem: – „Elnök úr! Az ember lelke van tele ellentmondásokkal. Ezt tükrözi a véleményem.”

December 8

Hit és hiszékenység könnyen összekeveredik az egyre zavarosabb ideológiájú világban. A hiszékenység igyekszik saját hitelesítésére felhasználni a hit lelki hatásosságát, és a hit bármennyire is igyekszik távol tartani tanításaitól a spirituális bővítőmeget, nem tudja megakadályozni a sátáni zűrzavart.

December 9

Én vallási és bölcséleti szempontból senki és semmi nem vagyok, csak egy sokféle figyelő ember, aki ha kérdik, elmeséli, hogy más emberek – különböző történelmi korszakokban – mit gondoltak az Istenről és az emberről. De saját véleményem, ezoterikus tapasztalatom erről nincsen, tehát kénytelen vagyok a nem tudás köpenyébe burkolózni. Bocsássátok ezt meg nekem.

December 10

Valahol a lelkem mélyén magány rejtőzik. Egy érzés, hogy végső soron én nem tartozom senkihez és sehova. A sok utazásban ott rejtőzik a menekülés motívuma is.

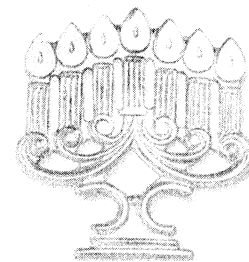

December 11

Néha döbbenet elmenekültem
 az érettségi találkozókról, ahol
 a tündérléptű leányok helyett
 kövér nagymamák jelentek meg,
 és görnyedt, kopasz és pocakos
 öregurak mutatkoztak be újra
 az egykor kajakos, vagány srácok
 nevével. Szántam őket, hogy milyen
 kínos lehet nekik engem látni
 sugárzó fiatalságomban,
 hát csendesen leléptem.

December 12

Valaki – még a romantika
 korában – kitalálta, hogy a Taj a világ
 legszebb épülete. ... Az én számomra
 kőbefaragott és épületté merevített
 giccs. A giccsek giccse. Van benne
 valami felülmúlhatatlan dagályosság.
 Csupa áláhitat, álszerelem, álszépség,
 de nagyon is valódi és tudatos
 szívdöglesztés, a világ elé kiterített
 gyász szemérmertlensége. Ám ebben
 a törekvésében zseniális.

December 13

De India még nem ennyire anyagelvű. A nyomor nem jelenti az élet vereségét. A koszos cafatok között, a néha ősemberhez illő primitív sátrakban, a koszban, a mécsesek fényében lehet boldognak is lenni. Sokkal boldogabban is lehet élni, mint egy jól karbantartott lakótelepen.

December 14

Kadzsuraho, hát istenem...
 A szextemplomok városa. Miért is csurog a nyála az európaiaknak?
 Hiszen imádott pornólapjaikban, filmjeikben különbeket látnak.
 A szobortestek nem annyira szépek, a pozitúrák ismertek, legfeljebb a csoportsex kedvelői könnyebbülnek meg: hát már négyezer éve is?! Vagy az a szenzáció, hogy mindezt ilyen bátran, nyíltan, a vallásos kultusz keretében vállalták?

December 15

Mikor először voltam Indiában, elképedtem a szigorú viktoriánus erkölcsökön. Az indiai filmekben már az ajkak közeledésekor elsötétült a vászon, az egyetemeken széles sáv választotta el a fiúkat a lányoktól, a szünetekben sem keveredtek, az utcán kizárólag a fiúk lóbálták egymás kezét, összeakasztott kisujjal.

1979-ben a nagyvárosokban már fel-feltűntek a farmernadrágos lányok, főként a mulatóhelyeken, s ma már... igazán formás női fenékeket látni.

December 16

Kérdeztem indiai barátomat – aki szociológiát tanított egy ideig Padovában, majd a Nehru Egyetemen –, hogy náluk jobb-e a házasságok, mint nyugaton. – Ti egy szerelem csúcsán kötitek meg a házasságot. Onnét már csak lefelé lehet érzelmileg tartani. Itt összekerül két ismeretlen ember. A szülők, az asztrológusok hozzák össze őket, még kiskorukban. Aztán együtt élnek, közös gondjaik lesznek, szex is összekapcsolja őket, gyermekeik születnek... Végül ugyanarra a szintre kapaszkodnak fel, ahová ti lecsúsztok. Ezt könnyebb elviselni.

December 17

Csakhogy a mi kultúránk nem tűri az ellentmondásokat. Az a követelése, hogy legyünk egyértelműek. Jobboldaliak vagy baloldaliak, szeressünk, vagy gyűlöljünk, esetleg lehetünk még közömbösek, keresztények legyünk, vagy buddhisták, hívők vagy isten-tagadók... De egyszerre nem lehet ennyiféle bennünk. S ha mégis ilyen sokféleséget hordozunk magunkban? Egyet élhetünk át, a többit el kell fojtanunk.

December 18

Újra felszínre bukkant bennem a régóta nem érzett bizonyosság: India istenei segítenek engem. Már-már elrontottak a szorongásaim, de most már megint tudtam: India életet hoz nekem, nem halált.



December 19

Csak azt érzem halálos pontossággal,
hogy Nyugat-Európa és a Távols-Kelet
egyaránt haldoklik. Mert mindkettő
választott. Igaza van Németh Ivánnak!
Istent és erkölcsi világrendjét elcserélte
hamburgerre, gépkocsira, családi
házra, DVD-kazettákra és műanyagra.

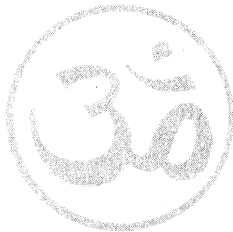

December 20

Az ember úgy küzd a lelki
egyensúlyáért, ahogy tud. Szvjatoszlav
Richter ... zongoráján egy papírlap állt,
saját magának szóló utasításokkal:
reggel és este alaposan fogat mosni,
és mindennap olvasni egy kevés
Proustot vagy Thomas Mannt!
Nem rossz program.

December 21

Bocsássuk meg egymásnak
bolondériáinkat, és ha lehet,
legalább lélekben haljunk meg
nyugodtan, egy pillanatig sem
aggódva, hogy ismét meg kell
születnünk, vagy ébren kell
vergődnünk az Örök Világosságban.
Majd találkozunk egy másik életben,
egy új illúzióban, közös sorsunk
formálásakor, lehet, hogy mindig
újra, és lehet, hogy soha többé.

December 22

Sokat gondolkodtam, hogy miért
lett belőlem „szellemi kóbor kutya”,
aki mindenféle spirituális irányzathoz
odaszagol, aztán előbb-utóbb odébb áll.
Sokáig azt hittem, hogy a szükséges
önátadás képessége hiányzik belőlem.
Ma már azt gondolom, hogy ez egyfajta
hűség: ha már nem tudtam jó zsidó
lenni, máshová se tartozzam!

December 23

A napnyugatra beszivárgott jóga azért vált valami gimnasztika-félévé (sőt az eredetileg istentagadó buddhizmus is istenhívő vallássá), mert az európai mesterek túlságosan keserűnek érezték a távol-keleti bölcséletnek ezt a „nem akarok létezni!” vágyát, s okosabbnak látták ezt elhallgatni, alkalmasint elhazudni, mert mint köztudott, az európai ember örök életet szeretne magának.

December 24

Az örök békéhez hasonlóan sok ezer év próbálkozásai bizonyítják, hogy ami nem megy, az nem megy. Vagyis a nő-férfi kapcsolatoknak, a tartós együttélésnek esetleg vannak egyéni jó megoldásai, de társadalmi méretekben nincs: elviselés van, tűrés, megalkuvás és kibírható kompromisszumok. Csak az a fontos, hogy a megkötött kompromisszumok tűrhetőek legyenek, hogy a lemondás megérje az együtt maradáást.

December 25

...a szellemi konzervativizmus mint általános fojtogató erő a keresztény hagyományok – Európa keresztény gyökerei – nevében útját állta minden másféle szellemi orientációnak, nemcsak a művészet, hanem a vallás területén is. Például a távol-keleti vallásbölcseletek megismerésének.

A ma is mindig elszavalt „európai keresztény gyökér” egyébként így nem igaz! Az európai kultúra négygyökerű: a görög filozófiából, a római jogérzékből, a zsidó Isten-ismeretből és a keresztény erkölcsből született.

December 26

Schopenhauer igaz követője volt a távol-keleti életideálnak. Ha igaz az anekdota, lerugdosott a lépcsőn egy vödrével csörömpölő takarítónőt, mert nagyon zavarta, amikor a lélek nyugalmáról szóló fejezetten dolgozott.



December 27

Még valamit elmondanék az ájurvédikus gyógyításról. Tömören: minden betegséget, ahol akut gyulladás, szervi elváltozás, érlemeszsedés stb. jön létre, jobban gyógyítja az európai orvoslás, főként a sebészet. Ámde a krónikus bőrproblémák, emésztési, légzési stb. zavarok gyógyításánál az ájurvéda jobb eredményeket ér el.

December 28

Amennyire hiteles lehet az az ember, akit elfog a szellemi nyugtalanság, és akár a szobájából ki se lépve, akár világrészeken keresztül vándorolva keresi a mesterét, annyira hiteltelen a tanítványok után rohangászó mester, aki hirdetések, plakátokon toborozza a híveket.

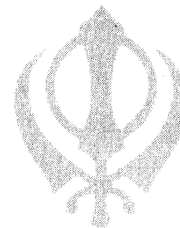

December 29

...meggyőződése, hogy a jóga
egy életfilozófia és életmód, amit
az európai-amerikai kultúrkörben
egyszerűen lehetetlen megvalósítani.
Önbecsapás lesz belőle.



December 30

Soha ne takarékoskodjatok
magatokkal sem a munkában,
sem a szerelemben. Ne bámuljatok
meg semmit nagyon közelről
és nagyon messziről. Sem embert,
sem valami mozgalmat, sem
tanítást. És soha ne a nagy csinn-
bummokra figyeljete, hanem
a mögöttük meghúzódó észrevétlen
változásokra. És majd' elfelejtettem:
lehetőleg próbáljátok meg betartani
a Tízparancsolatot. Ennél jobbat
még nem találtak ki.

December 31

Nem hiszem, hogy aki a saját
házában – ahová talán nem
véletlenül született – nem találja
meg szellemi útját, idegen
kultúrában megtalálja.

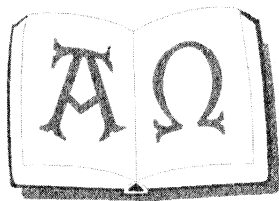

ISBN 978-963-248-157-9



2800 Ft

Nyomdai munkálatok: Szekszárdi Nyomda Kft.

Felelős vezető: Vadász József igazgató